



Seria SDW 5000

DECT Wireless Headset System

SDW 10 HS

SDW 30 HS

SDW 60 HS

SDW 3 BS

SDW 5 BS

BTD 800 USB



Spis treści

| | |
|--|-----------|
| Zawartość opakowania | 2 |
| Stacje bazowe wraz z częściami składowymi | 2 |
| Zestaw słuchawkowy wraz z częściami składowymi | 3 |
| Opis produktu | 4 |
| Opis stacji bazowej | 4 |
| Opis zestawu słuchawkowego | 5 |
| Opis klucza sprzętowego BTD 800 USB | 7 |
| Opis diod LED | 7 |
| Podłączanie stacji bazowej | 9 |
| Podłączenie stacji bazowej do źródła zasilania | 10 |
| Parowanie i ładowanie zestawu słuchawkowego przed pierwszym użyciem | 10 |
| Podłączanie stacji bazowej do telefonu stacjonarnego - tylko SDW 5 BS | 11 |
| Podłączenie stacji bazowej do komputera | 13 |
| Podłączanie stacji bazowej do urządzeń Bluetooth – tylko BTD 800 UBS | 14 |
| Ponowne podłączanie/odłączanie Bluetooth | 16 |
| Podłączanie opcjonalnego zestawu słuchawkowego USB lub zestawu głośnomówiącego | 17 |
| Podłączanie opcjonalnej lampki zajętości | 17 |
| Dostosowanie i noszenie zestawu słuchawkowego SDW 10 HS | 18 |
| Używanie zestawu słuchawkowego z pałąkiem nagłownym | 18 |
| Używanie zestawu słuchawkowego z pałąkiem naszyjnym | 19 |
| Używanie zestawu słuchawkowego z pałąkiem naszyjnym | 21 |
| Odłączanie pałąka nagłownego, pałąka nausznego lub pałąka naszyjnego | 23 |
| Dostosowanie i noszenie zestawu słuchawkowego SDW 30 HS SDW 60 HS | 24 |
| Etykietowanie zestawu słuchawkowego | 25 |
| Konfiguracja zestawu słuchawkowego | 26 |
| Konfigurowanie zestawu słuchawkowego przy użyciu HeadSetup™ Pro lub przełączników DIP | 26 |
| Dostosowanie sygnału audio dla telefonów stacjonarnych za pomocą przełącznika ABC - tylko SDW 5 BS | 30 |
| Regulacja głośności nadawania | 30 |
| Konfigurowanie i używanie zestawu słuchawkowego | 31 |
| Regulacja głośności | 31 |
| Wyciszanie mikrofonu zestawu słuchawkowego | 32 |
| Włączanie/wyłączanie komunikatów głosowych | 32 |
| Sprawdzanie czasu pracy akumulatora | 33 |
| W przypadku opuszczenia zasięgu DECT lub Bluetooth | 33 |
| Nawiązywanie połączeń za pomocą zestawu słuchawkowego | 34 |
| Przygotowywanie połączeń - ustawienia początkowe | 34 |
| Wybór źródła dźwięku - telefon stacjonarny / komputer / telefon komórkowy | 34 |
| Wykonywanie połączenia | 35 |
| Przyjmowanie/odrzucając połączenia | 35 |
| Przekazywanie połączeń do podłączonych urządzeń | 36 |
| Zakończenie połączenia | 37 |
| Ponowne wybieranie numeru | 37 |
| Wstrzymywanie jednej aktywnej rozmowy | 37 |
| Zarządzanie wieloma połączeniami - dwa połączenia z dwóch źródeł dźwięku | 38 |
| Konfigurowanie połączenia konferencyjnego | 40 |
| Korzystanie z trybu dyktowania | 43 |
| Słuchanie muzyki za pomocą zestawu słuchawkowego | 44 |
| Korzystanie z czujnika ruchu | 45 |
| Ładowanie zestawu słuchawkowego i przechowywanie zestawu słuchawkowego | 46 |
| Ładowanie zestawu słuchawkowego | 46 |
| Wyłączanie zestawu słuchawkowego podczas długiego nieużywania | 47 |
| Dzielenie się miejscem pracy | 48 |
| Używanie zestawu słuchawkowego ze stacją bazową innej firmy (telefon DECT-GAP) | 48 |
| Czyszczenie i konserwacja zestawu słuchawkowego | 49 |
| Wymiana poduszek słuchawek | 49 |
| Wymiana/usuwanie akumulatora zestawu słuchawkowego | 50 |
| Aktualizacja oprogramowania produktów | 50 |
| W przypadku wystąpienia problemów | 51 |
| Dane techniczne | 54 |

Zawartość opakowania

W serii SDW 5000 wszystkie zestawy słuchawkowe i stacje bazowe są ze sobą kompatybilne, co umożliwia łączenie produktów w zależności od potrzeb.

i Aby uzyskać instrukcje dotyczące bezpieczeństwa, zapoznaj się z Safety Guide (Wytycznymi dotyczącymi bezpieczeństwa).

Listę akcesoriów można znaleźć na stronie produktu pod adresem www.sennheiser.com/headsets.

Aby uzyskać informacje na temat dostawców, skontaktuj się z lokalnym partnerem Sennheiser:

www.sennheiser.com/headsets > „Find a dealer”.

Stacje bazowe wraz z częściami składowymi

SDW 3 BS SDW 5013 & SDW 5014 bundle

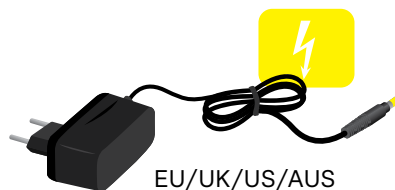

SDW 5014 bundle
+ BT-D 800 USB



SDW 5 BS SDW 5015 & SDW 5016 bundle

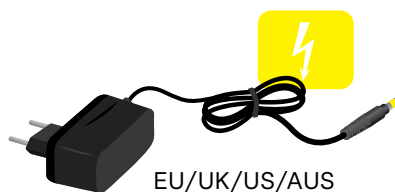
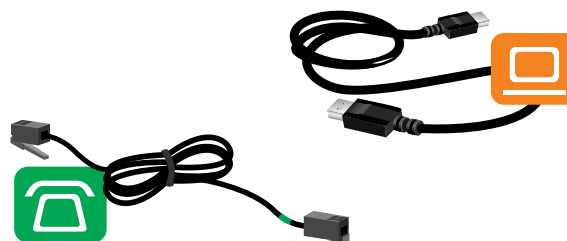

SDW 5016 bundle
+ BT-D 800 USB



Zestaw słuchawkowy wraz z częściami składowymi

Zestaw słuchawkowy SDW HS 10

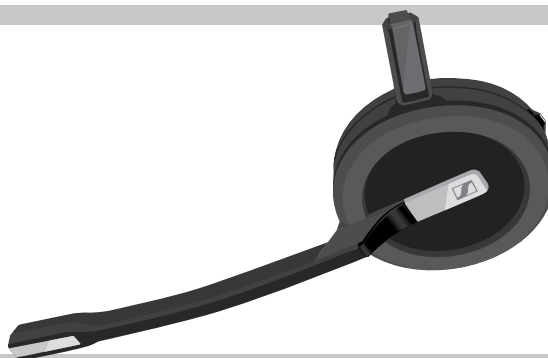
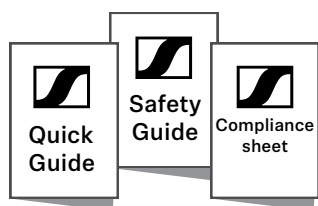

Pałak nagłowny

Pałak nauszny i mocowanie

Pałak naszyjny



*Regulator zestawu słuchawkowego jest również potrzebny do montażu pałaka naszyjnego (patrz strona 21).

Zestaw słuchawkowy SDW 30 HS | SDW 60 HS

SDW 30 HS

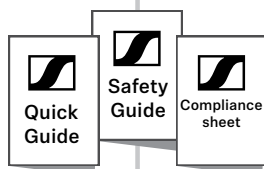

SDW 60 HS



Opis produktu

Opis stacji bazowej

Opis części przedniej

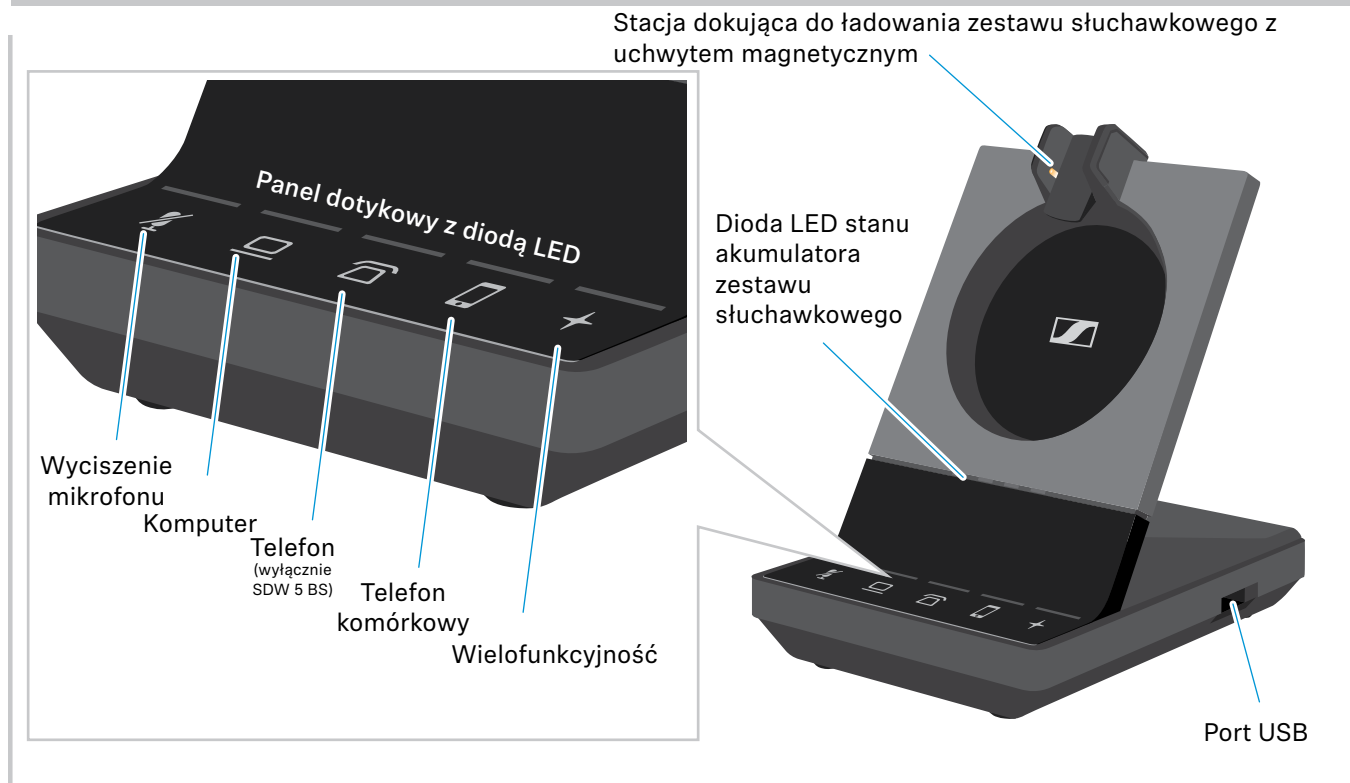

Opis tylnego gniazda

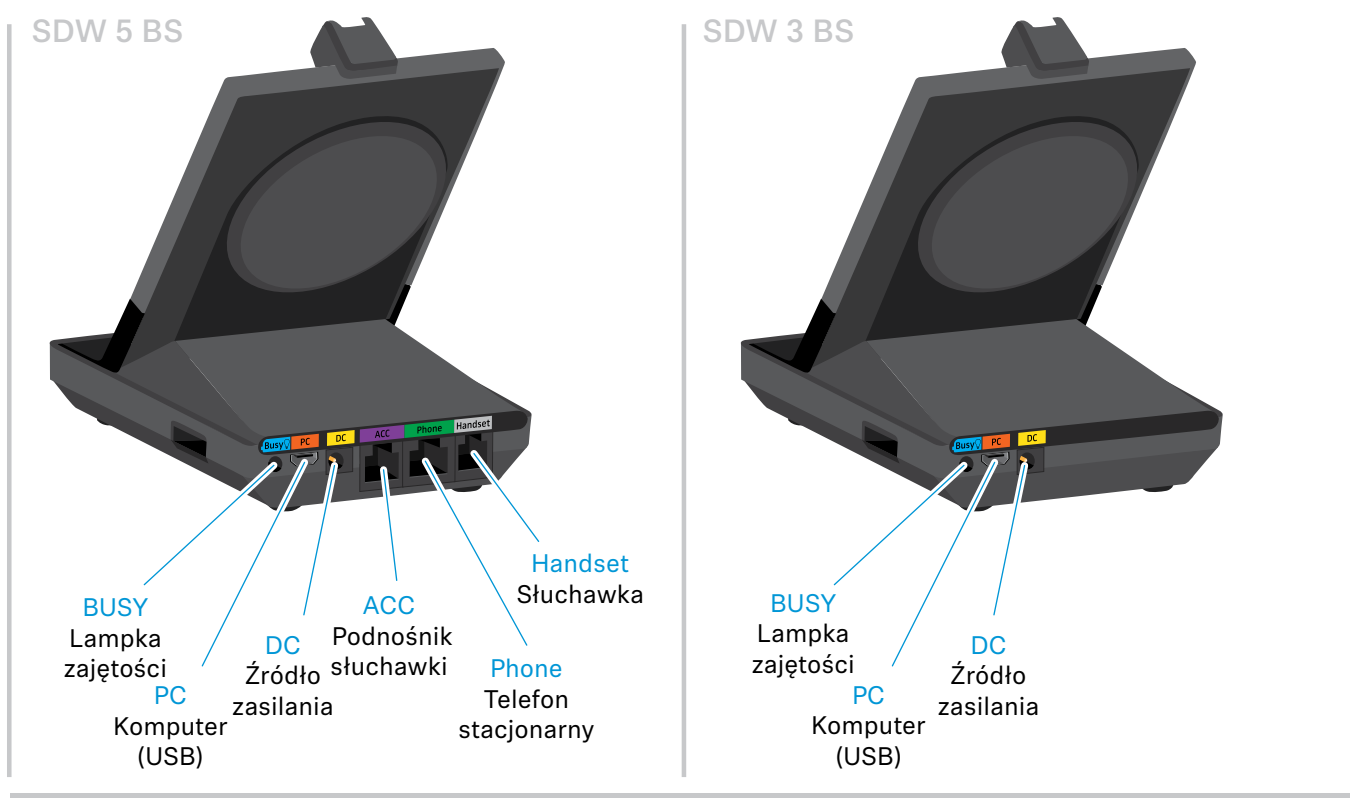

Opis części dolnej

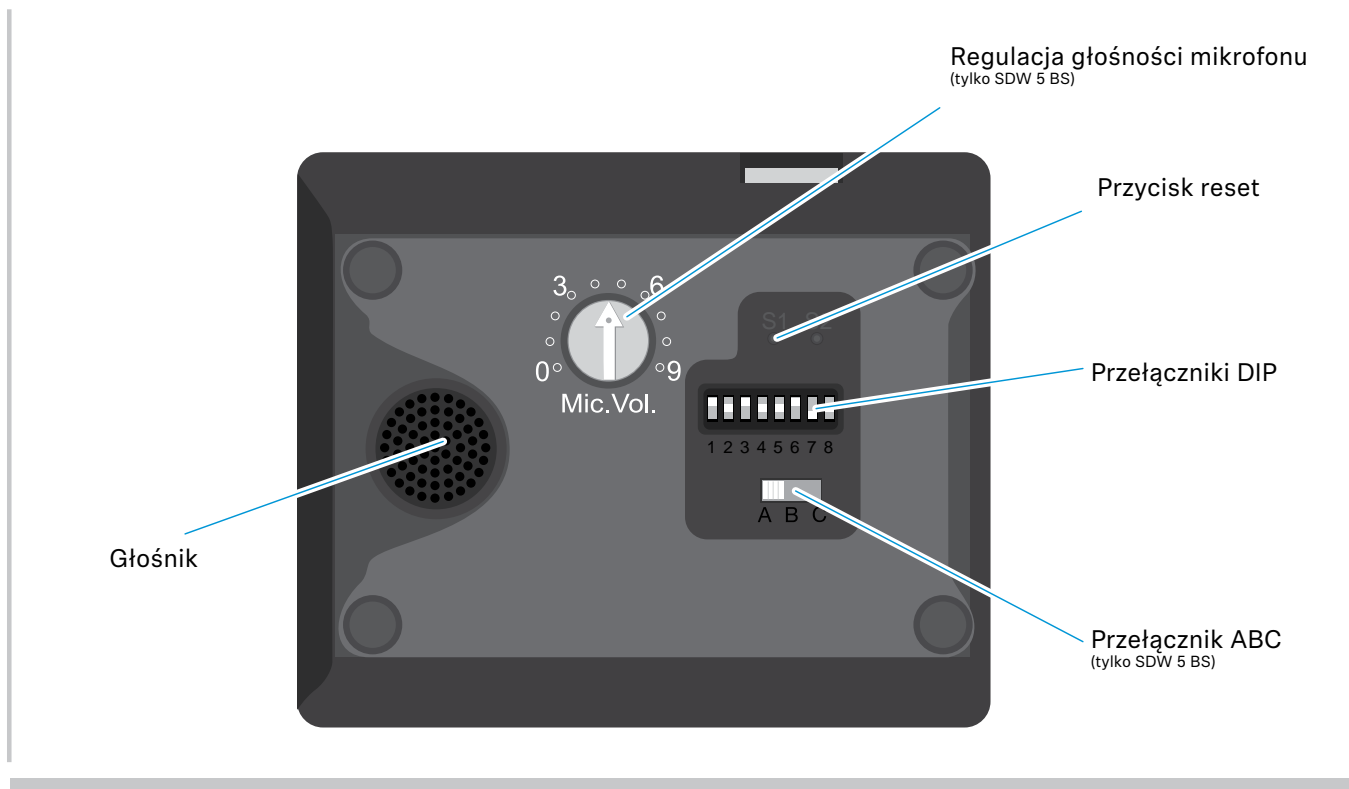

Opis zestawu słuchawkowego

Opis zestawu słuchawkowego SDW 10 HS

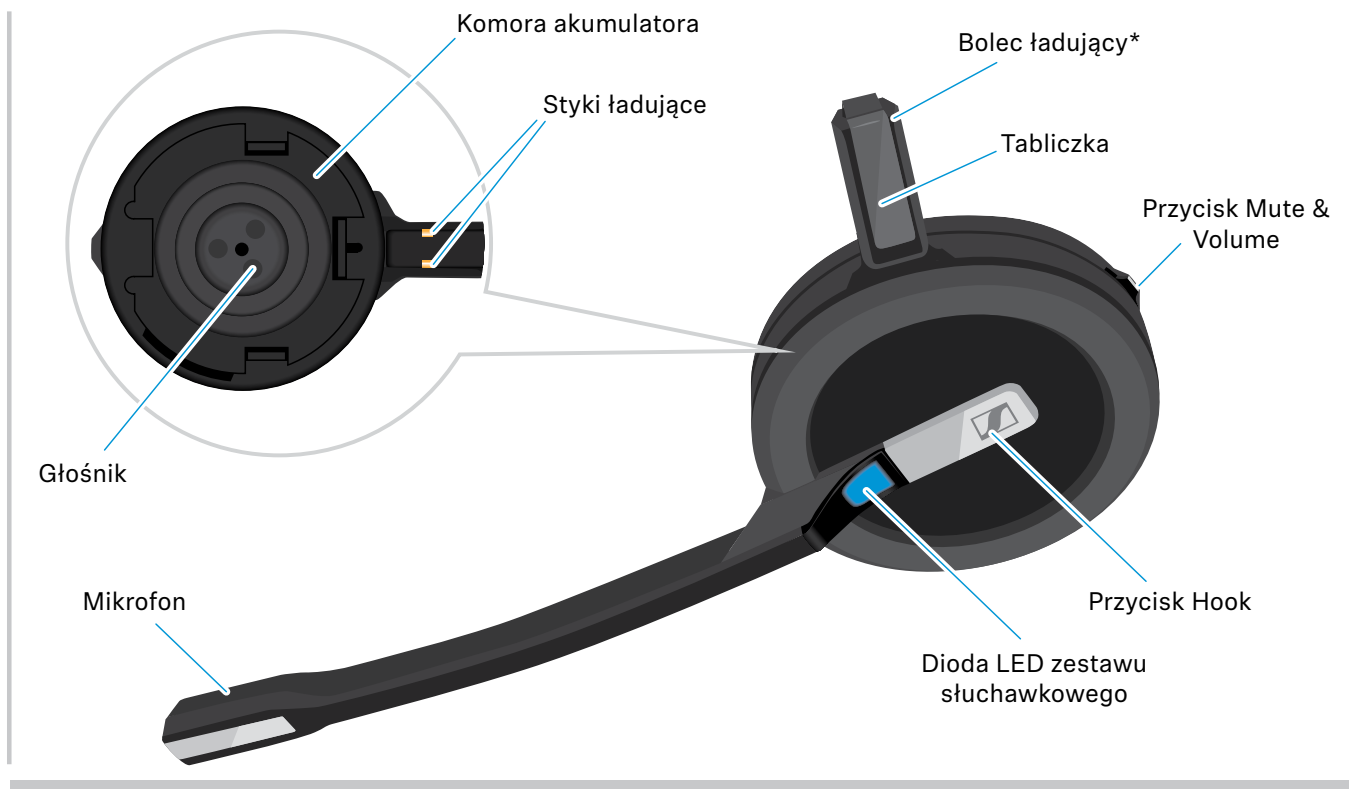

* Włożyć do mocowania pałąka nagłownego lub regulatora zestawu słuchawkowego

Opis zestawu słuchawkowego SDW 30 HS

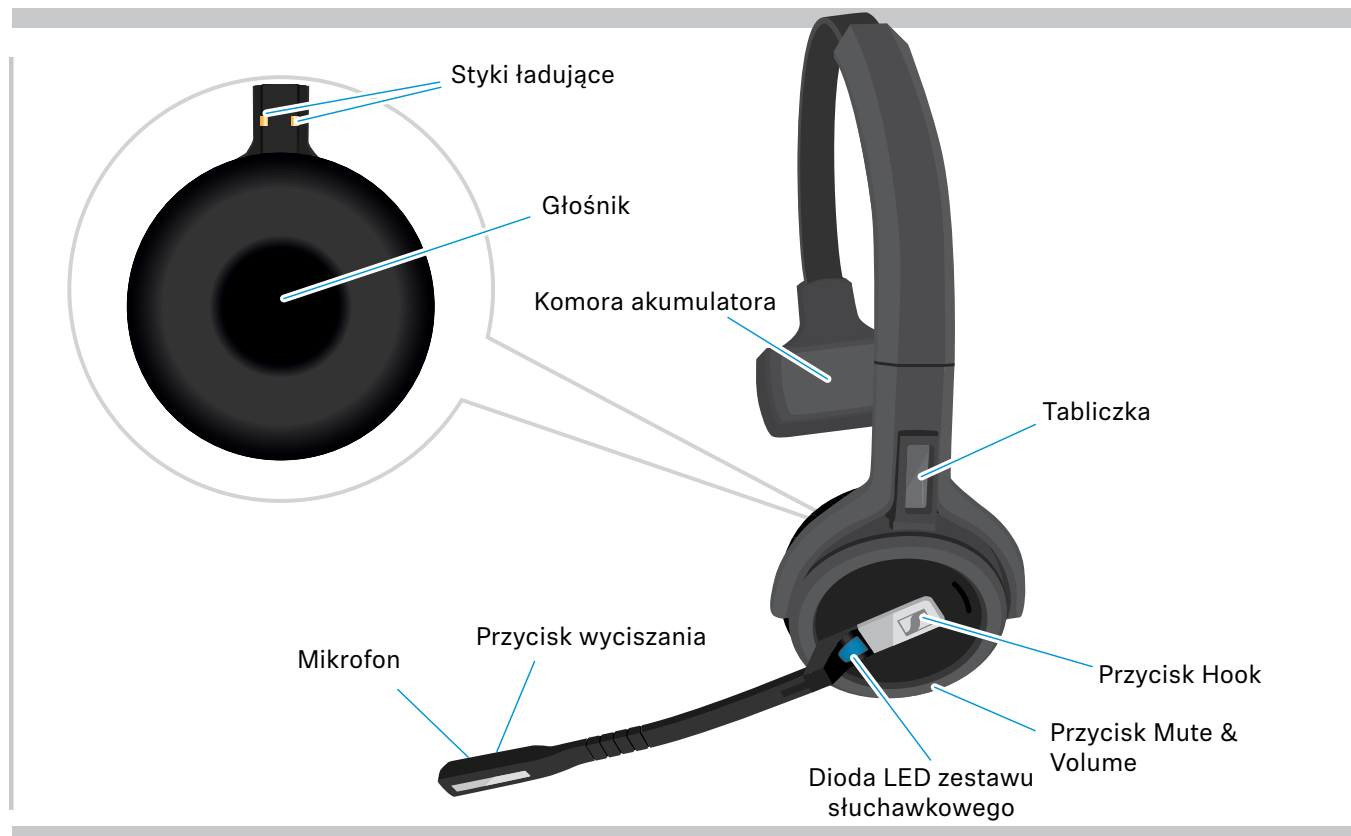

Opis zestawu słuchawkowego SDW 60 HS

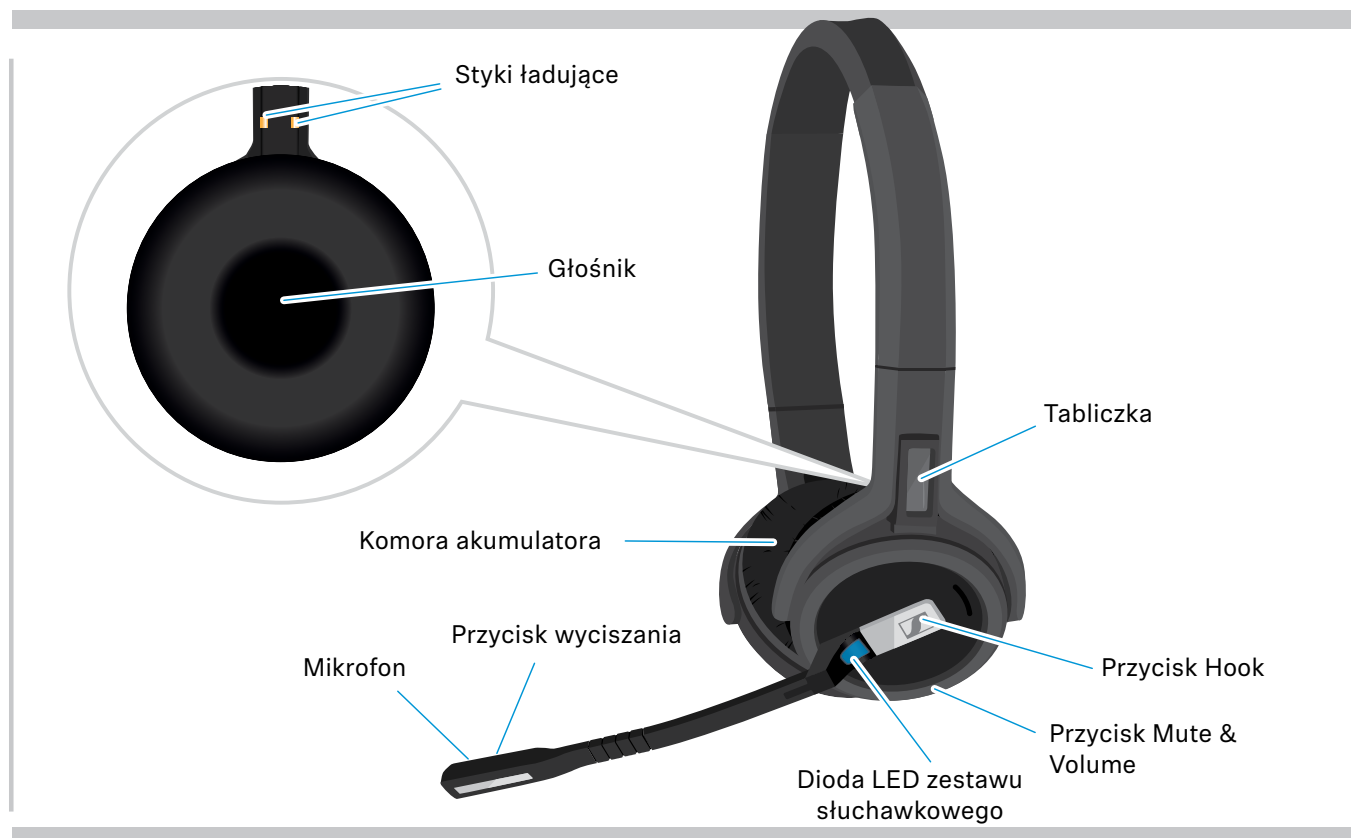



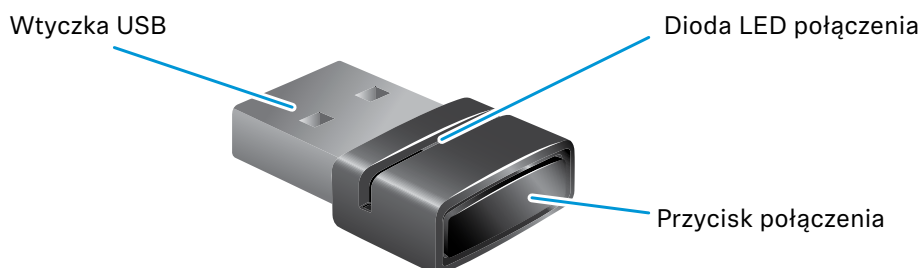



















Opis klucza sprzętowego BTD 800 USB













Opis diod LED









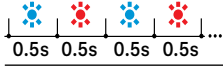

Opis diod LED stacji bazowej

| Stacja bazowa | Dioda LED | Znaczenie |
|---|--|---|
|  |  wyłączona | Mikrofon zestawu słuchawkowego jest aktywny |
| |  jednostajne światło | Mikrofon zestawu słuchawkowego jest wyciszony |
|  |  wyłączona | Odpowiadające urządzenie nie jest aktywne* |
| |  jednostajne światło | Odpowiednie urządzenie jest w podłączone * *Podłączone urządzenie: urządzenie inicjujące połączenie wychodzące po naciśnięciu przycisku Hook zestawu słuchawkowego. |
| |  jednostajne światło | <ul style="list-style-type: none"> połączenie wychodzące / aktywne połączenie Połączenia pochodzące z dwóch źródeł dźwięku: zapalają się dwie diody LED  +  /  +  /  +  |
| |  szybkie migotanie | Połączenie przychodzące |
|  |  wyłączona | Brak podłączonego zewnętrznego zestawu słuchawkowego USB lub Bluetooth / brak muzyki |
| |  jednostajne światło | <ul style="list-style-type: none"> Podłączony zestaw słuchawkowy USB Zestaw słuchawkowy Bluetooth podłączony za pomocą klucza sprzętowego |
| |  jednostajne światło | Zestaw słuchawkowy nie podłączony |
| |  migotanie | <ul style="list-style-type: none"> Połączenie przychodzące - nie podłączono zestawu słuchawkowego Podłączony zestaw słuchawkowy USB nie jest obsługiwany |
| |  jednostajne światło* | Strumieniowe przesyłanie muzyki * Dioda LED jest domyślnie wyłączona i można ją włączyć za pomocą aplikacji HeadSetup™ Pro. |
| |  jednostajne światło | Tryb dyktowania włączony |
| |  | segmenty 1 – 4 są zapalone |
|  | wyłączona | <ul style="list-style-type: none"> Akumulator zestawu słuchawkowego jest wyladowany nie podłączono zestawu słuchawkowego SDW 5000 |



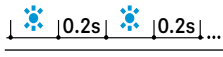

Opis diody LED zestawu słuchawkowego

| Zestaw słuchawkowy | Dioda LED | Znaczenie |
|---|---|---|
|  |  ... | <ul style="list-style-type: none"> Zestaw słuchawkowy ładuje się w stacji bazowej Zestaw słuchawkowy w pełni naładowany w ładowarce CH 30 |
| |  ... | Zestaw słuchawkowy jest parowany ze stacją bazową |
| |  ... | <ul style="list-style-type: none"> Włączanie zestawu słuchawkowego Zestaw słuchawkowy pomyślnie podłączony do stacji bazowej |
| |  ... | Wyłączenie zestawu słuchawkowego |
| |  ... | Połączenie przychodzące |
| |  ... | <ul style="list-style-type: none"> Połączenie wychodzące/aktywne Stan telefonu programowego: ZAJĘTY |
| |  ... | Strumieniowe przesyłanie muzyki <small>* Dioda LED jest domyślnie wyłączona i można ją włączyć za pomocą aplikacji HeadSetup™ Pro.</small> |
| |  ... | Zestaw słuchawkowy jest w pełni naładowany w stacji bazowej |
| |  ... | Aktualizacja oprogramowania |

Opis klucza sprzętowego BTD 800 USB

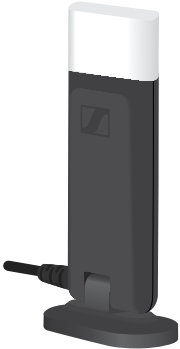
| Klucz sprzętowy | Dioda LED | Znaczenie |
|---|--|--|
|  | mode 1:  ... | Klucz sprzętowy w trybie parowania: wyszukiwanie urządzeń Bluetooth do sparowania i połączenia |
| | mode 2:  ... | <ul style="list-style-type: none"> Tryb wyszukiwania 1: Telefon komórkowy Tryb wyszukiwania 2: Bluetooth zestawu słuchawkowego |
| |  ... | Parowanie zakończone pomyślnie |
| |  ... | Parowanie nie powiodło się |
| |  ... | Klucz sprzętowy próbuje połączyć się z urządzeniem Bluetooth |
| |  ... | Klucz sprzętowy i Bluetooth są połączone |
| |  ... | <ul style="list-style-type: none"> Połączenie wychodzące/aktywne Strumieniowe przesyłanie muzyki w standardowej jakości |
| |  ... | Połączenie przychodzące |
| |  ... | Strumieniowe przesyłanie muzyki w wysokiej jakości |
| |  ... | Mikrofon podłączonego urządzenia Bluetooth jest wyciszony |

Opis lampki zajętości LED UI 10 BL

| Lampka zajętości | Dioda LED | Znaczenie |
|---|---|--|
|  |  ... | <ul style="list-style-type: none"> Stan dostępności telefonu programowego: DOSTĘPNY Brak aktywnego połączenia Strumieniowe przesyłanie muzyki |
| |  ... | <ul style="list-style-type: none"> Stan dostępności telefonu programowego: NIEDOSTĘPNY/ zaraz wracam Zestaw słuchawkowy poza zasięgiem Zestaw słuchawkowy nie podłączony |
| |  ... | <ul style="list-style-type: none"> Stan dostępności telefonu programowego: ZAJĘTY/ Obecny/ Nie przeszkadzać Aktywne połączenie na telefonie programowym, telefonie stacjonarnym lub telefonie komórkowym Klient UC * na spotkaniu |

* Klient UC = klient ujednoliconej komunikacji, taki jak Microsoft® Skype dla firm

Podłączanie stacji bazowej

Stacja bazowa kontroluje komunikację bezprzewodową z zestawem słuchawkowym.

W zależności od wariantu można podłączyć zestaw słuchawkowy do telefonu stacjonarnego i/lub komputera.



Za pomocą klucza sprzętowego Bluetooth BTD 800 USB można podłączyć telefony komórkowe lub zestawy słuchawkowe Bluetooth.

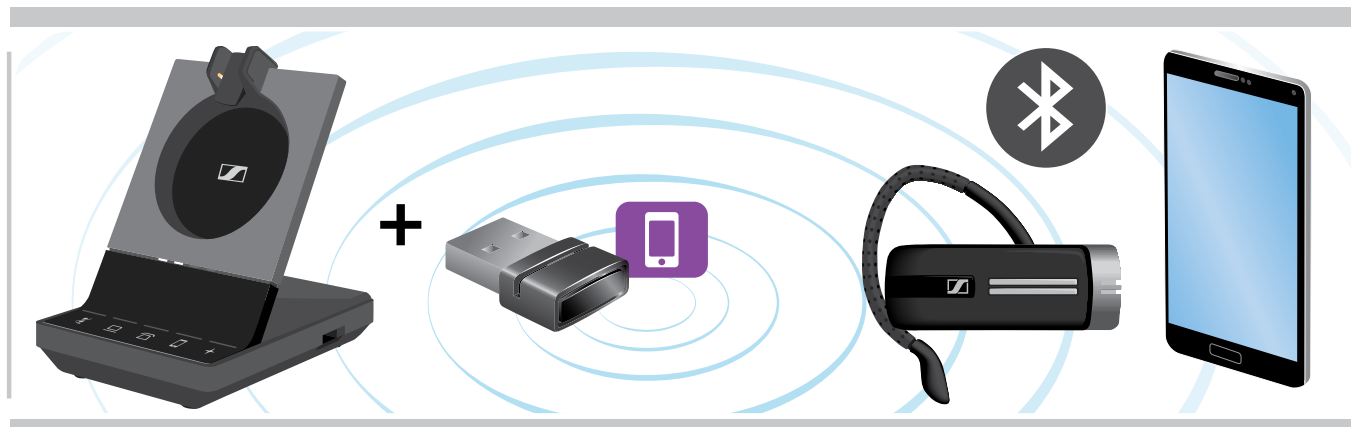

Dodatkowo można podłączyć zestaw słuchawkowy USB lub zestaw głośnomówiący w porcie USB lub lampkę zajętości UI 10 BL w tylnej części stacji bazowej.



Podłączenie stacji bazowej do źródła zasilania.

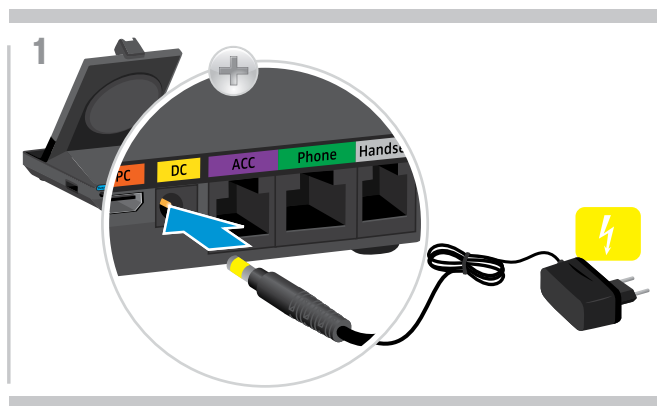

▷ Podłączyć wtyczkę zasilacza do gniazda DC (prądu stałego) oznaczonego na żółto).



▷ Podłączyć zasilacz do gniazdka ściennego. + Dioda LED świeci na czerwono. Patrz strona 13 dla obsługiwanych funkcji z oraz bez podłączenia źródła zasilania.

Odłączenie stacji bazowej od źródła zasilania.

▷ Jeżeli produkt nie będzie używany przez dłuższy czas należy odłączyć zasilacz od gniazda ściennego.

Parowanie i ładowanie zestawu słuchawkowego przed pierwszym użyciem

▷ Należy ładować akumulator przez co najmniej 20 minut przed pierwszym użyciem. Całkowity proces ładowania trwa około 60 minut w przypadku SDW 10 HS i 90 minut w przypadku SDW 30 HS/SDW 60 HS (patrz strona 46).



▷ Umieścić zestaw słuchawkowy w uchwycie magnetycznym stacji bazowej. Diody LED stanu zestawu słuchawkowego na zestawie słuchawkowym wskazują stan naładowania.

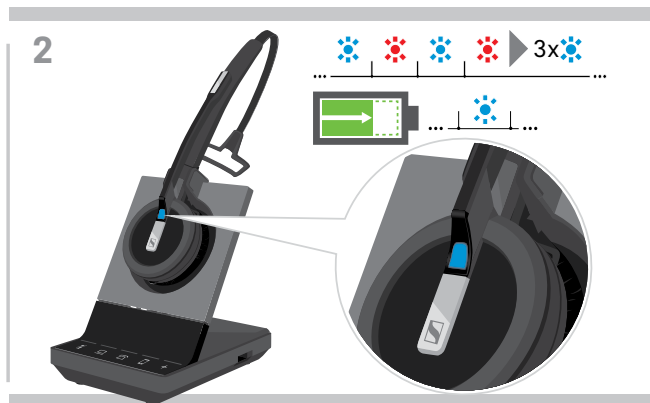

W przypadku, gdy zestaw słuchawkowy i stacja bazowa nie są sparowane, dioda LED zestawu słuchawkowego zacznie szybko migać na niebiesko i czerwono. Dioda LED zmieni kolor na niebieski, gdy parowanie zostanie zakończone i zestaw słuchawkowy rozpocznie ładowanie.

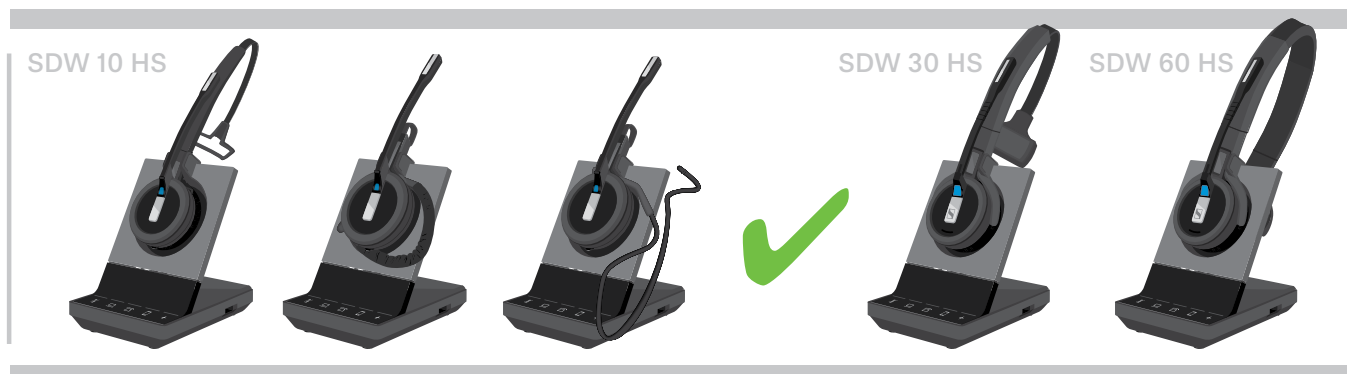

i Podczas pierwszego ładowania i po długim okresie nieużywania może minąć do 5 minut, aż zaświeci się dioda LED zestawu słuchawkowego.

Podłączanie stacji bazowej do telefonu stacjonarnego - tylko SDW 5 BS

- ▷ Sprawdzić, która możliwość podłączenia jest najbardziej odpowiednia dla telefonu i postępować zgodnie z instrukcjami w odpowiednim rozdziale A, B, C lub D.
- ▷ Umieścić stację bazową w odległości co najmniej 15 cm od telefonu stacjonarnego.



Podłączanie stacji bazowej do telefonu stacjonarnego bez gniazda zestawu słuchawkowego

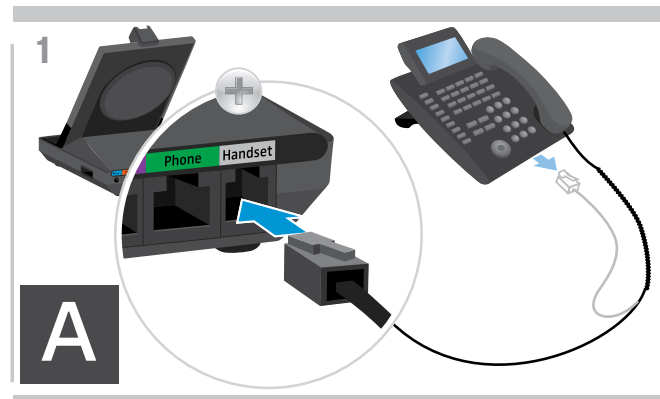

- ▷ Odłączyć kabel słuchawki od telefonu.
- ▷ Podłączyć do gniazda **słuchawki** znajdującego się na stacji bazowej.

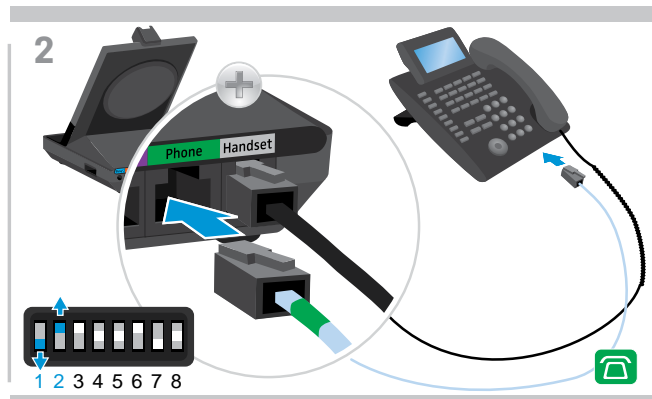

- ▷ Podłączyć kabel telefoniczny do gniazda słuchawki oraz do gniazda **telefonicznego** znajdującego się na stacji bazowej.
- ▷ Użyć spiczastego przedmiotu, aby ustawić przełączniki DIP 1 oraz 2 na dolnej części stacji bazowej do wskazanej pozycji.

Podłączanie stacji bazowej do telefonu stacjonarnego z gniazdem zestawu słuchawkowego

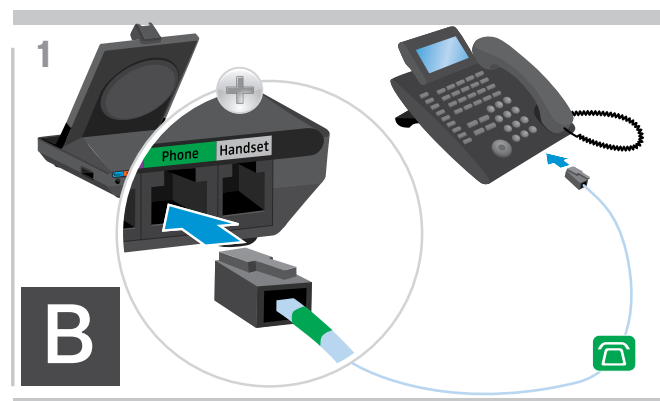

- ▷ Podłączyć kabel telefoniczny do gniazda słuchawki oraz do gniazda **telefonicznego** (oznaczonego na zielono) znajdującego się na stacji bazowej.

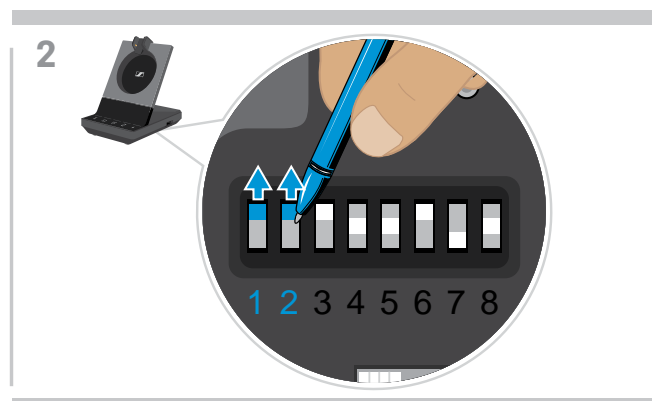

- ▷ Użyć spiczastego przedmiotu, aby ustawić przełączniki DIP 1 oraz 2 do wskazanej pozycji.

Podłączenie stacji bazowej do opcjonalnego ręcznego podnośnika słuchawki

Podnośnik słuchawki pozwala odbierać połączenia, nawet gdy jest się poza biurkiem. Ręczny podnośnik Sennheiser HSL 10 II jest dostępny u partnera Sennheiser.

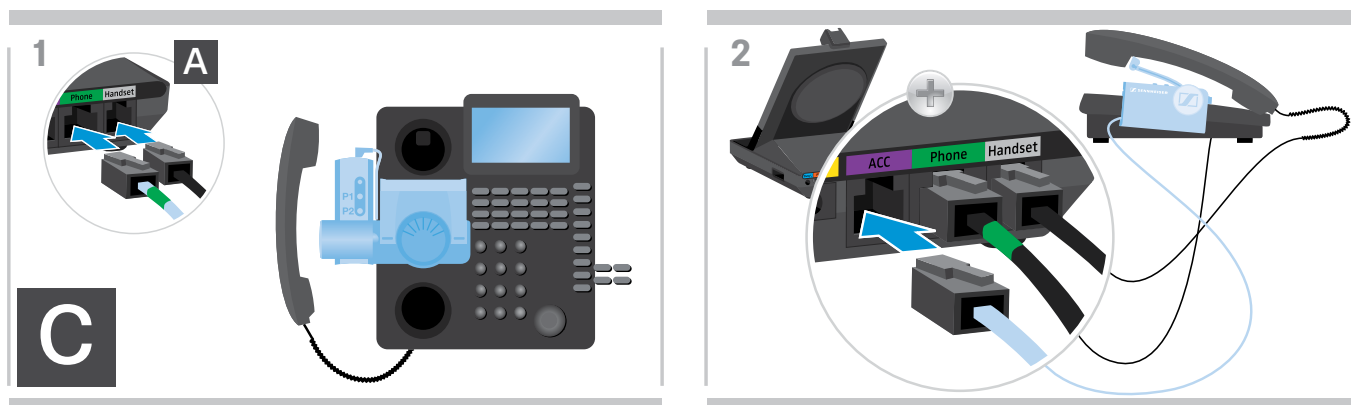

- ▷ Podłączyć stację bazową do telefonu stacjonarnego zgodnie z opisem w rozdziale A.
- ▷ Podłączyć podnośnik słuchawki do telefonu stacjonarnego. Aby uzyskać więcej informacji, zapoznaj się z instrukcją obsługi podnośnika słuchawki HSL 10 II.
- ▷ Podłączyć podnośnik słuchawki do gniazda ACC znajdującego się na stacji bazowej.

Podłączenie stacji bazowej do opcjonalnego elektronicznego przełącznika kontroli Hook (EHS)

Niezbędne kable połączeniowe EHS, a także kable przejściowe według standardów producenta są dostępne u partnera Sennheiser.

W celu uzyskania dalszych informacji na temat odpowiednich telefonów i kabli należy odwiedzić www.sennheiser.com/headsetcompatibility.

Krótkie przewodniki (Quick Guides) są dostarczane z kablami lub można je znaleźć na stronie produktu na naszej stronie internetowej www.sennheiser.com/headsets.

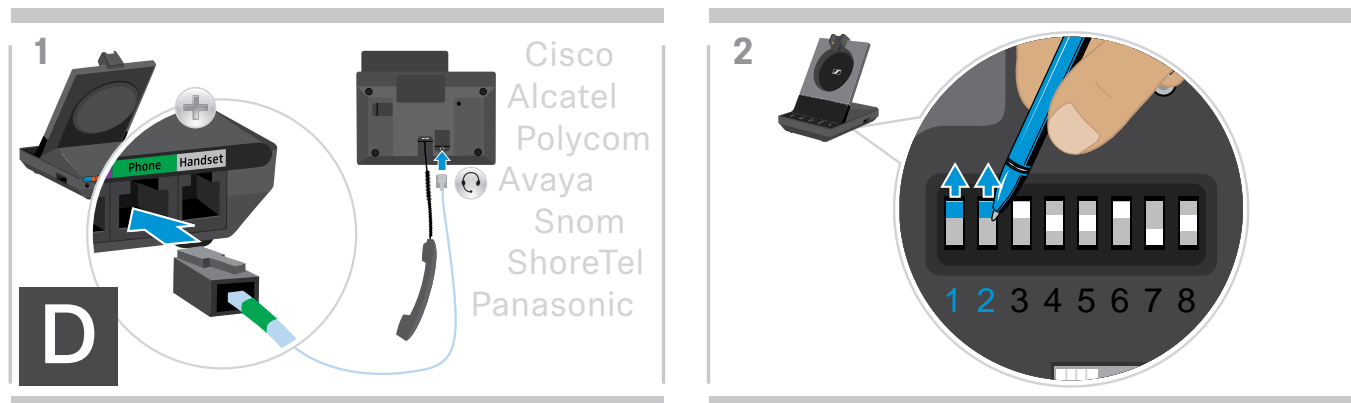

- ▷ Podłączyć stację bazową do telefonu stacjonarnego jak wskazano w Krótkim przewodniku dla kabla
- ▷ Użyć spiczastego przedmiotu (np. długopisu), aby ustawić przełącznik DIP w pozycji pokazanej w Krótkim przewodniku dla kabla.

Podłączenie stacji bazowej do komputera

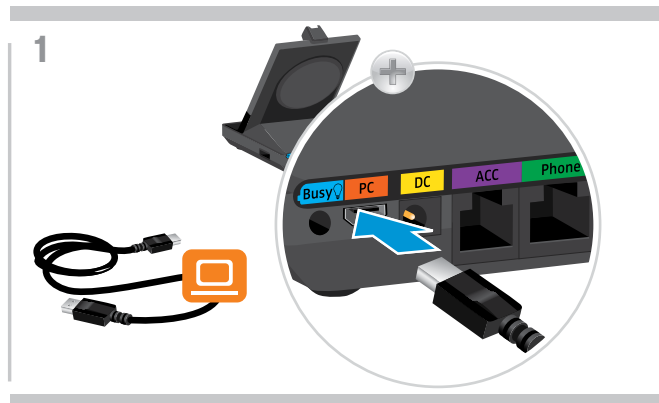

- ▶ Podłączyć kabel USB do gniazda PC (komputera) znajdującego się na stacji bazowej.

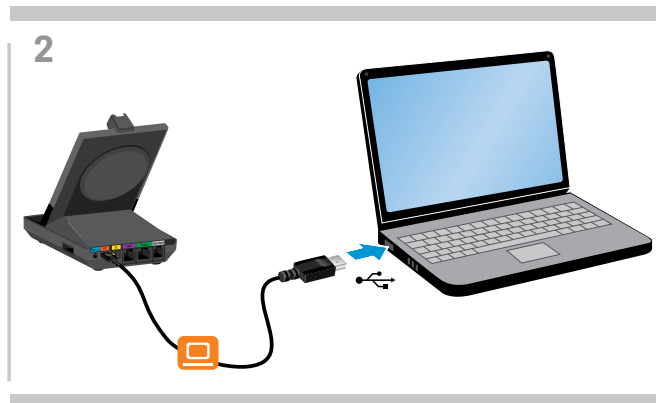

- ▶ Podłączyć kabel USB do gniazda USB znajdującego się na komputerze. System operacyjny wykrywa urządzenie audio USB „Sennheiser SDW 5 BS” lub „Sennheiser SDW 3 BS” i instaluje niezbędne sterowniki.

Instalowanie oprogramowania Sennheiser

Oprogramowanie Sennheiser wnosi wartość dodaną do produktów Sennheiser. **HeadSetup™ Pro** umożliwia łatwą instalację, konfigurację i aktualizację swoich serii SDW 5000.



- ▶ Pobrać oprogramowanie z www.sennheiser.com/software.
 - ▶ Zainstalować oprogramowanie. Aby zainstalować oprogramowanie, potrzebne są uprawnienia administratora na komputerze. W razie potrzeby należy skontaktować się z działem IT.
- Aby wykonywać połączenia przez komputer:
- ▶ Zainstalować telefon programowy (oprogramowanie VoIP), takie jak Skype dla firm lub poprosić administratora o wsparcie.

Funkcje z oraz bez podłączenia źródła zasilania

| Cecha | Zasilanie tylko przez USB | Zasilanie przez USB + zasilacz |
|---|---------------------------|--------------------------------|
| Pełna funkcjonalność telefonu programowego | ✓ | ✓ |
| Konferencje z wieloma zestawami słuchawkowymi SDW 5000 | ✓ | ✓ |
| Połączenie z telefonem stacjonarnym | ✗ | ✓ |
| Funkcje portu USB: Zestawy słuchawkowe Bluetooth i mobilne za pośrednictwem klucza sprzętowego, zestawy słuchawkowe USB i zestawy głośnomówiące | ✗ | ✓ |
| Wsparcie lampki zajętości | ✗ | ✓ |
| Szybkie ładowanie | ✗ | ✓ |

Podłączanie stacji bazowej do urządzeń Bluetooth – tylko BTD 800 UBS

Za pomocą klucza sprzętowego BTD 800 USB można podłączyć telefony komórkowe lub zestawy słuchawkowe przez Bluetooth do stacji bazowej.

Klucz sprzętowy jest zgodny ze standardem Bluetooth 4.2. Parowanie urządzeń Bluetooth obsługujących „profil głośnomówiący” (HFP), „profil zestawu słuchawkowego” (HSP) lub „profil zaawansowanej dystrybucji dźwięku” (A2DP).



Klucz sprzętowy może zapisać do ośmiu sparowanych urządzeń Bluetooth. W przypadku dokonania parowania dziewiątego urządzenia, zapisany profil połączenia z najmniej używanym urządzeniem Bluetooth zostanie nadpisany. W przypadku chęci ponownego nawiązania połączenia z tym urządzeniem, należy ponownie sparować urządzenia.



Po włączeniu klucz sprzętowy próbuje automatycznie połączyć się z dwoma ostatnio podłączonymi urządzeniami Bluetooth - telefon komórkowy i zestaw słuchawkowy Bluetooth nie mogą być łączone. Można podłączyć trzecie urządzenie Bluetooth po wyłączeniu pierwszego lub drugiego urządzenia Bluetooth.

Podłączenie klucza sprzętowego Bluetooth do stacji bazowej

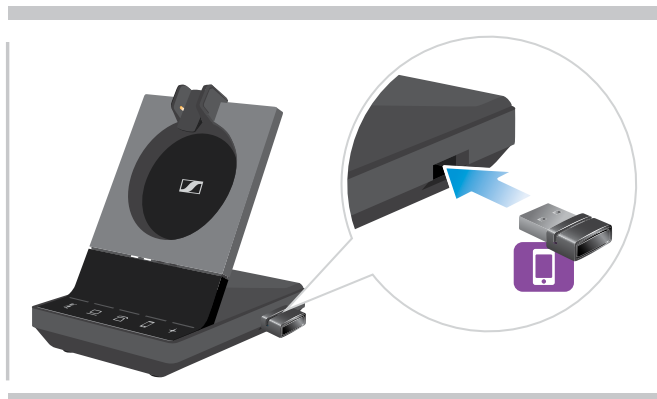

Klucz sprzętowy BTD 800 USB jest dostarczany razem z pakietami SDW 50X4 i SDW 50X6, a także jest dostępny jako wyposażenie dodatkowe.

- ▷ Podłączyć klucz sprzętowy do portu USB stacji bazowej.
- ▷ Postępować zgodnie z instrukcjami w jednym z dwóch następujących rozdziałów. Nowe nieużywane klucze sprzętowe przełączają się automatycznie na tryb parowania. Dioda LED na przemian miga na niebiesko i czerwono.

Parowanie telefonu komórkowego lub tabletu za pomocą Bluetooth



- ▶ Aktywować Bluetooth na telefonie komórkowym lub tablecie (patrz instrukcja obsługi urządzenia).

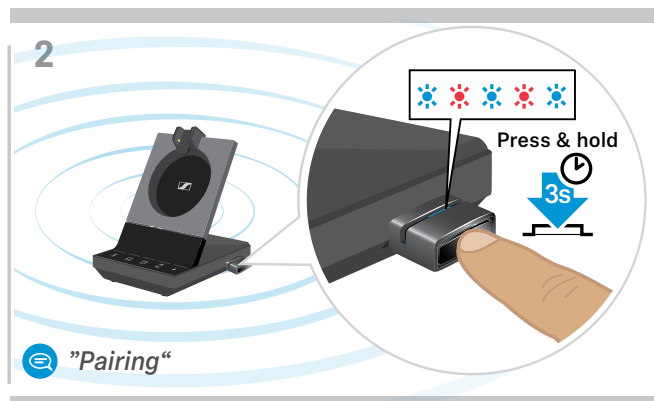

- ▶ Aby przejść do trybu parowania należy nacisnąć i przytrzymać przycisk klucza sprzętowego przez 3 sekundy.
Dioda LED na przemian miga na niebiesko i czerwono.

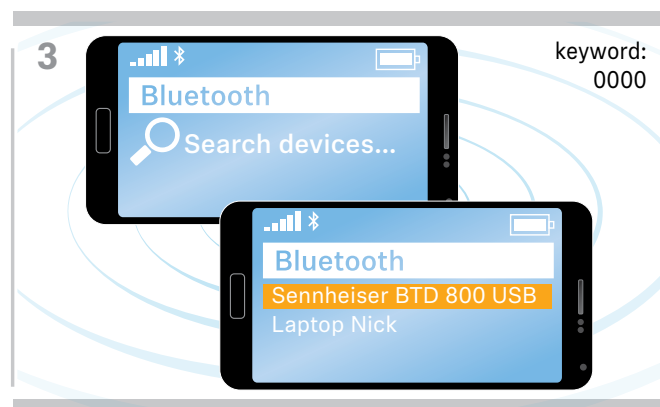

- ▶ Rozpocząć wyszukiwanie nowych urządzeń Bluetooth. Wyświetlane są wszystkie dostępne urządzenia w pobliżu telefonu komórkowego lub tabletu.
- ▶ Aby sparować klucz sprzętowy należy wybrać „Sennheiser BTD 800 USB”. W razie potrzeby wprowadzić domyślny kod PIN „0000”.

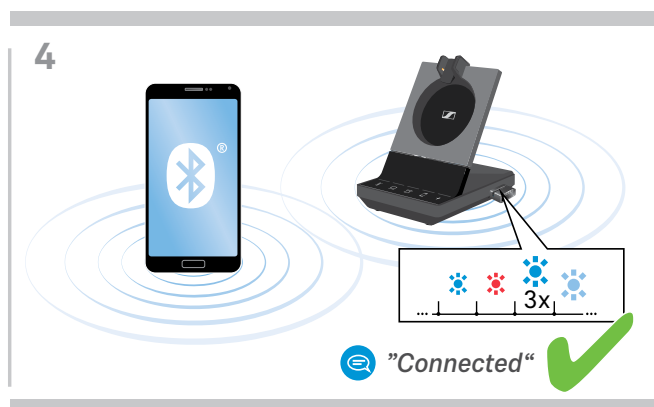

- ▶ Po sparowaniu urządzeń Bluetooth dioda LED miga 3 razy na niebiesko, a następnie świeci jednostajnie na ciemnoniebiesko.

Parowanie zestawu słuchawkowego przez Bluetooth

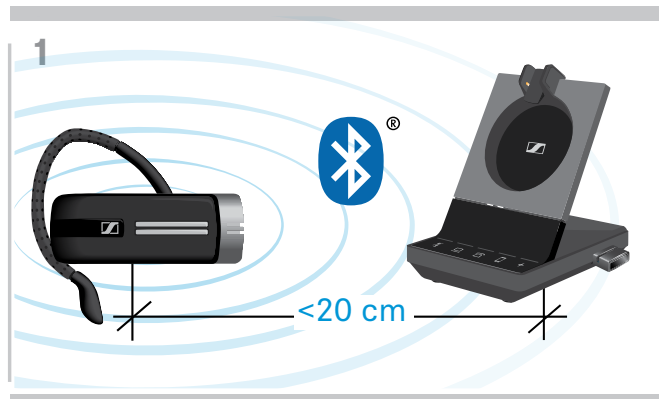

- ▶ Aktywować tryb parowania na zestawie słuchawkowym Bluetooth (patrz instrukcja obsługi urządzenia).

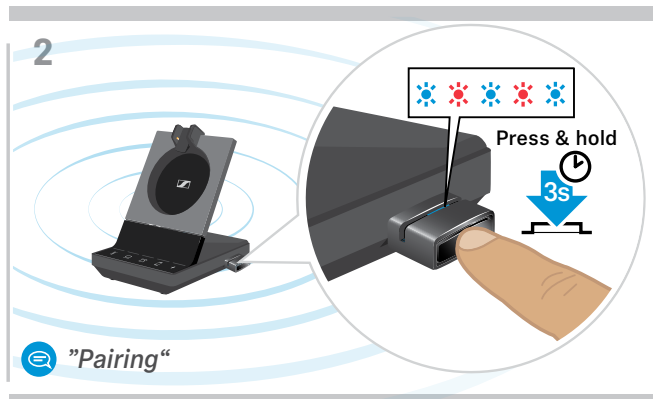

- ▶ Aby przejść do trybu parowania należy nacisnąć i przytrzymać przycisk klucza sprzętowego przez 3 sekundy. Dioda LED na przemian miga na niebiesko i czerwono.

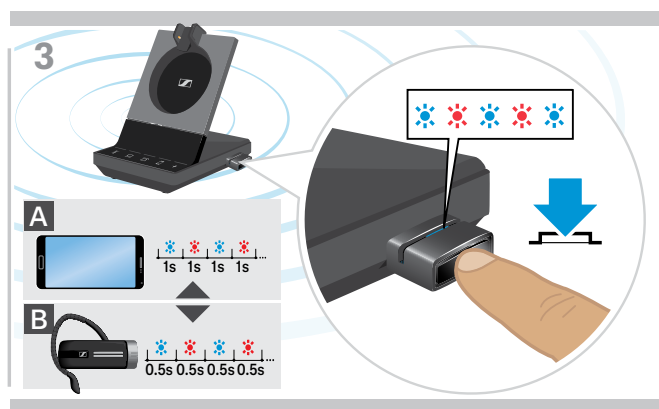

- ▶ Nacisnąć ponownie przycisk, aby przełączyć się między trybem parowania dla telefonów komórkowych A lub zestawów słuchawkowych B.

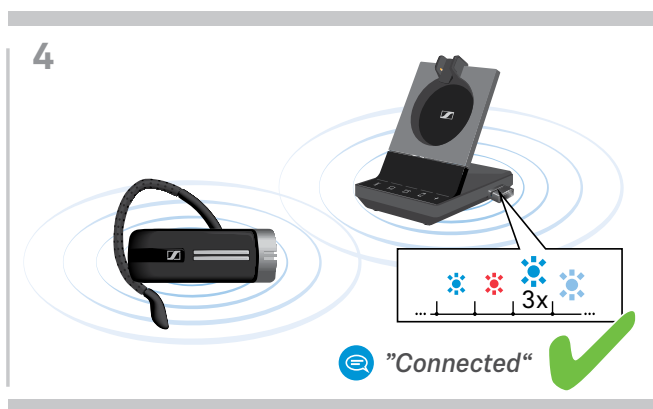

- ▶ Po sparowaniu urządzeń Bluetooth dioda LED miga 3 razy na niebiesko, a następnie świeci jednostajnie na ciemnoniebiesko.

Czyszczenie listy wcześniej sparowanych urządzeń.

- ▶ Aby przejść do trybu parowania należy nacisnąć i przytrzymać przycisk klucza sprzętowego przez 3 sekundy. Dioda LED na przemian miga na niebiesko i czerwono.
- ▶ Dwukrotnie nacisnąć przycisk klucza sprzętowego. Dioda LED zamiga trzy razy na fioletowo. Lista parowania została wyczyszczona.

Ponowne podłączenie/odłączenie Bluetooth

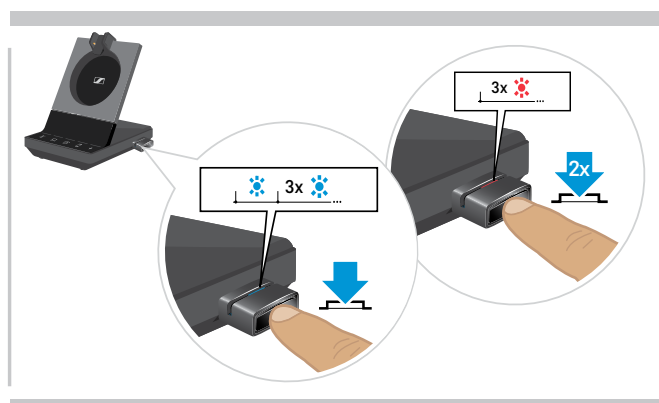

Aby ponownie połączyć urządzenie Bluetooth:

- ▶ Nacisnąć przycisk klucza sprzętowego. Dioda LED zaświeci się raz na niebiesko, a następnie zacznie migać 3 razy na niebiesko. Dioda LED świeci się jednostajnie w ciemnoniebieskim kolorze.

Aby rozłączyć urządzenie Bluetooth:

- ▶ Dwukrotnie nacisnąć przycisk klucza sprzętowego. Bluetooth zostanie rozłączony. Dioda LED zamiga 3 razy na czerwono. Klucz sprzętowy zaczyna migać na niebiesko i wyszukiwać inne urządzenia Bluetooth.

Podłączanie opcjonalnego zestawu słuchawkowego USB lub zestawu głośnomówiącego

Można podłączyć zestaw słuchawkowy USB Sennheiser lub zestaw głośnomówiący USB w dowolnym momencie, na przykład jeżeli akumulator danego zestawu SDW jest rozładowany lub dodać innych uczestników do połączenia konferencyjnego.

Podłączenie zestawu słuchawkowego USB

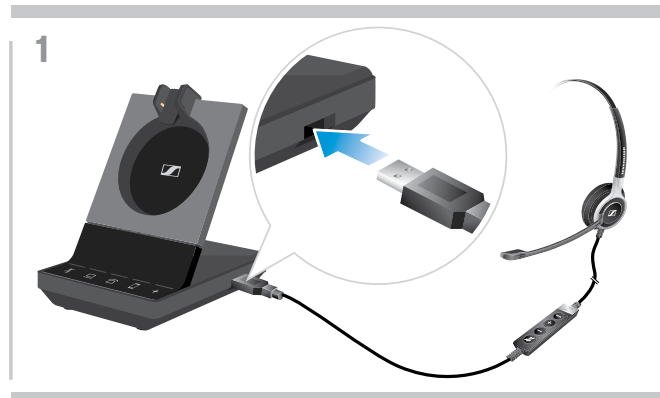

- ▶ Podłączyć zestaw słuchawkowy do gniazda **USB** na znajdującym się na stacji bazowej.

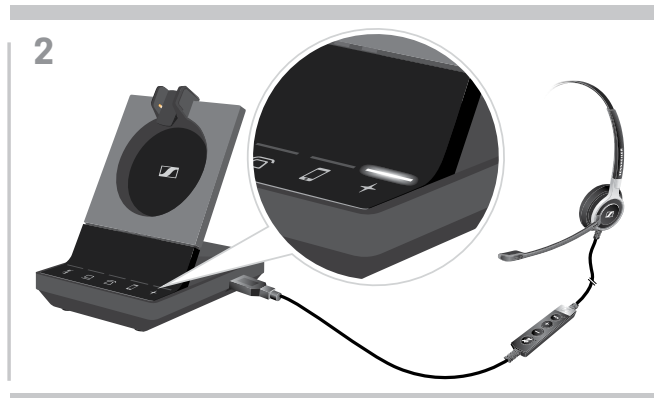

- Dioda LED + świeci na biało.

Podłączenie zestawu głośnomówiącego



Aby użyć **zewnętrznego głośnika z mikrofonem** takiego jak zestaw głośnomówiący Sennheiser SP 10, SP 20 lub SP 220:

- ▶ Należy podłączyć zestaw głośnomówiący do gniazda **USB** stacji bazowej.
Dioda LED + świeci na biało.

Aby ładować zestaw słuchawkowy SDW podczas korzystania z zestawu głośnomówiącego:

- ▶ Należy upewnić się, że zestaw słuchawkowy jest zadokowany przed zainicjowaniem połączenia **LUB** Kliknąć dwukrotnie ikonę + na stacji bazowej, aby przesłać połączenie z zestawu słuchawkowego do zestawu głośnomówiącego.

Podłączanie opcjonalnej lampki zajętości

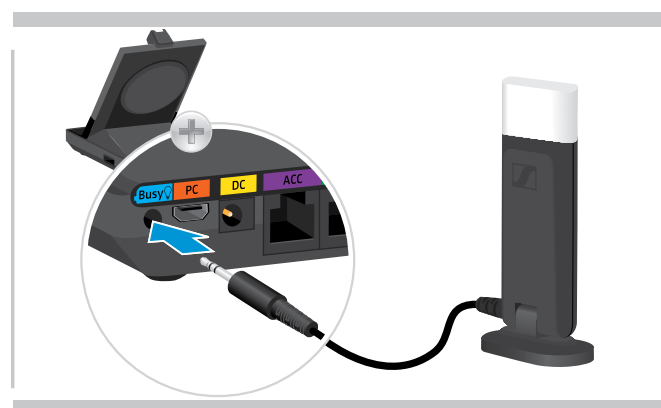

Lampka zajętości UI 10 BL sygnalizuje twoim kolegom, czy jesteś dostępny czy rozmawiasz. Lampka zajętości UI 10 BL jest dostępna jako wyposażenie dodatkowe.

- ▶ Podłączyć lampkę zajętości do gniazda **USB** w stacji bazowej.
Dioda LED lampki zajętości zapala się, gdy stacja bazowa jest włączona (patrz strona 8).
- ▶ Podłącz światło zajętości do monitora lub do biurka - w razie potrzeby (patrz Krótki przewodnik dla UI 10 BL).

Dostosowanie i noszenie zestawu słuchawkowego SDW 10 HS

Słuchawki można nosić z pałąkiem nagłownym, pałąkiem nauszny lub pałąkiem naszyjnym.

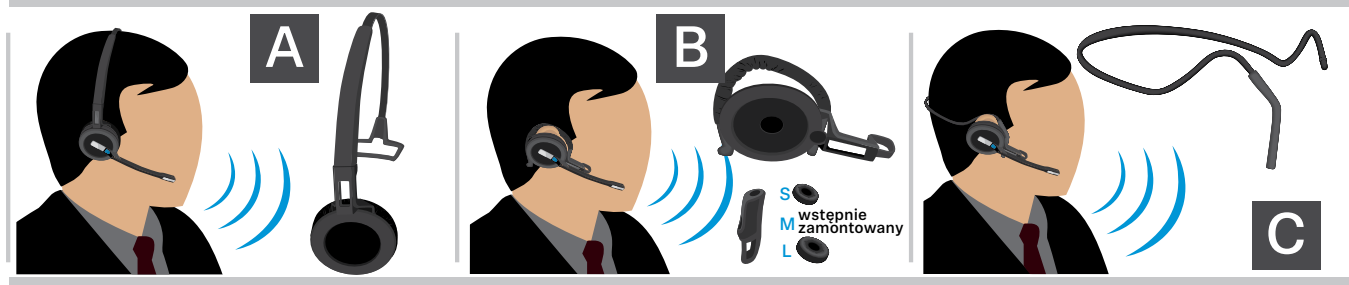

▷ Przed montażem należy usunąć nalepki wskazujące miejsce włożenia bolca ładującego.

Używanie zestawu słuchawkowego z pałąkiem nagłownym

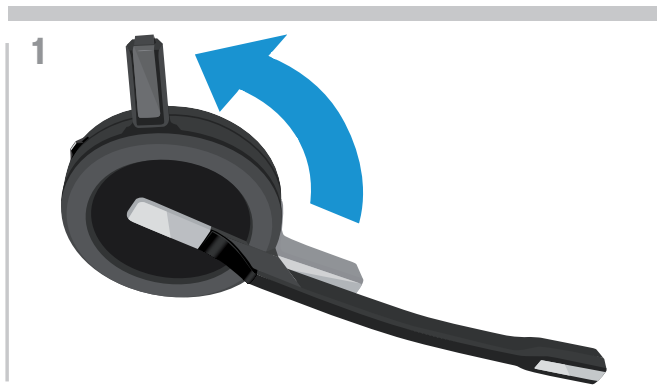

▷ Oddalić bolec ładujący zestawu słuchawkowego od wysięgnika mikrofonu.

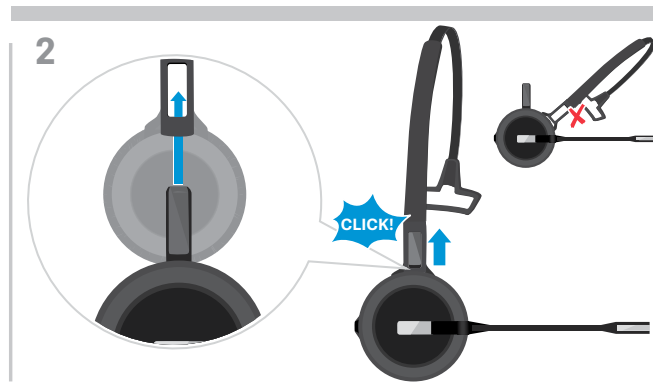

▷ Wsunąć bolec ładujący w uchwyt pałąka nagłownego.

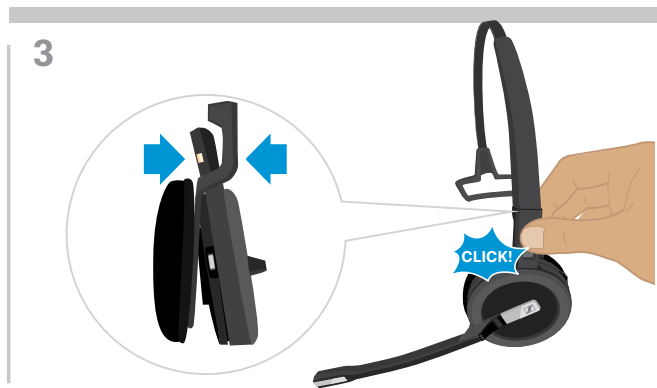

▷ Zatrzasnąć bolec ładujący w uchwycie pałąka nagłownego.

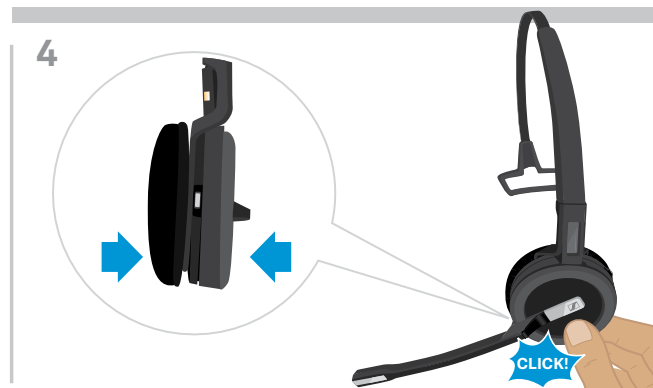

▷ Zatrzasnąć zestaw słuchawkowy w okrągłej części pałąka nagłownego.



▷ Aby zmienić stronę noszenia należy obrócić wysięgnik mikrofonu.

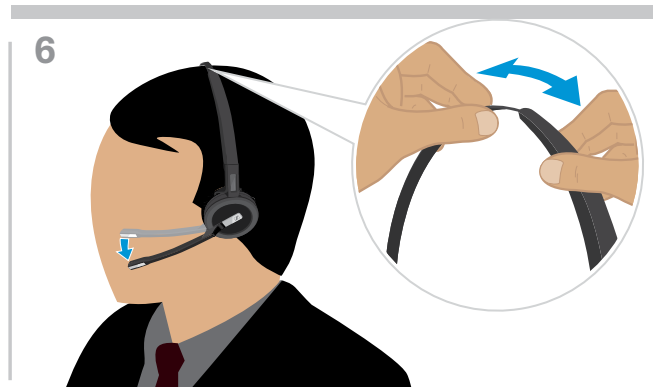

▷ Wyregulować zestaw słuchawkowy tak, aby poduszka słuchawkowa spoczywała wygodnie na prawym lub lewym uchu.

Używanie zestawu słuchawkowego z pałąkiem naszyjnym

Montaż pałąka nausznego i zestawu słuchawkowego

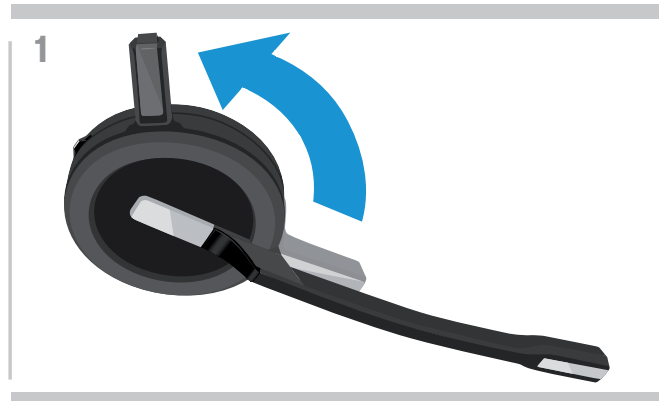

- ▷ Oddalić bolec ładujący zestawu słuchawkowego od wysięgnika mikrofonu.

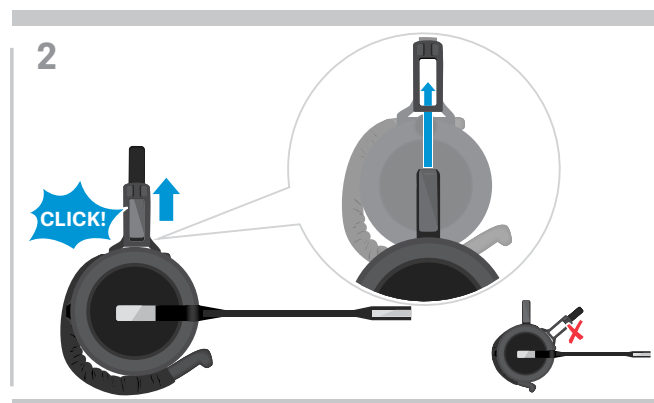

- ▷ Wsunąć bolec ładujący w uchwyt regulatora zestawu słuchawkowego.

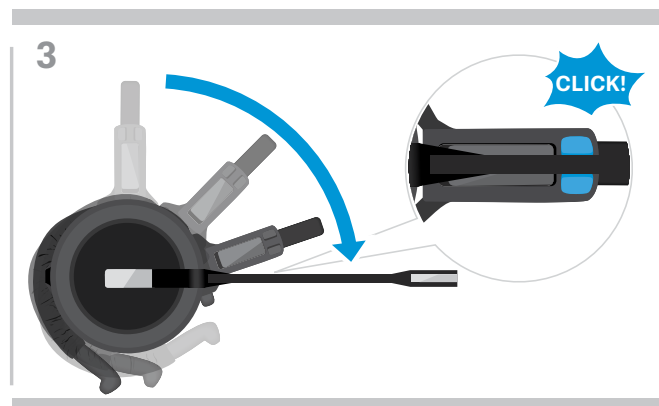

- ▷ Obrócić ramię wysięgnika, aby go zatrzasnąć w regulatorze zestawu słuchawkowego.

Dopasowanie pałąka nausznego w celu zapewnienia idealnego komfortu noszenia

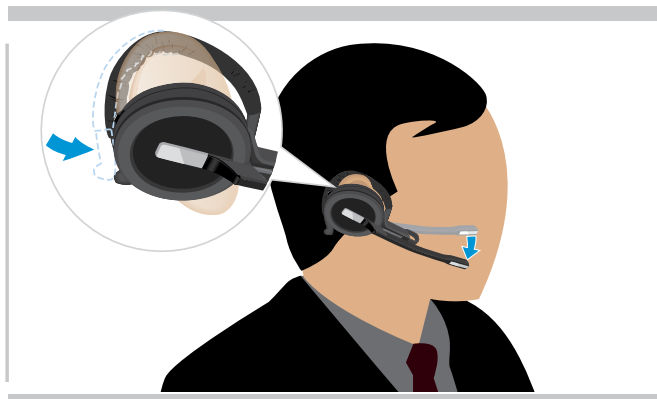

- ▷ Dopasować pałąk nauszny wokół ucha, w którym umieszczono słuchawkę douszną.
- ▷ Zgiąć elastyczny pałąk nauszny tak, aby zestaw słuchawkowy był umieszczony wygodnie i stabilnie na uchu.

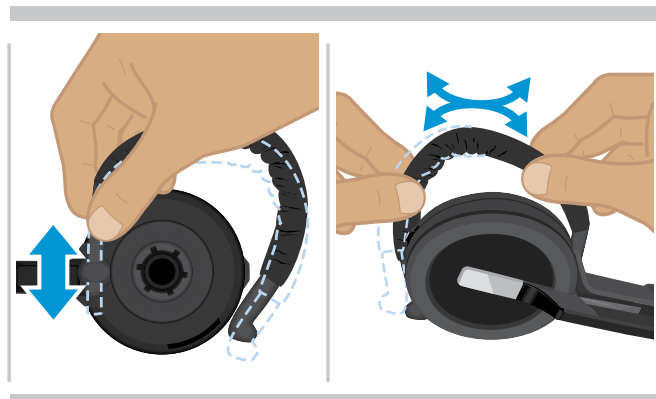

- ▷ Wyregulować wysokość i kształt pałąka nausznego.



- ▷ Zmienić rozmiar słuchawek dousznych, aby w razie potrzeby idealnie je dopasować.

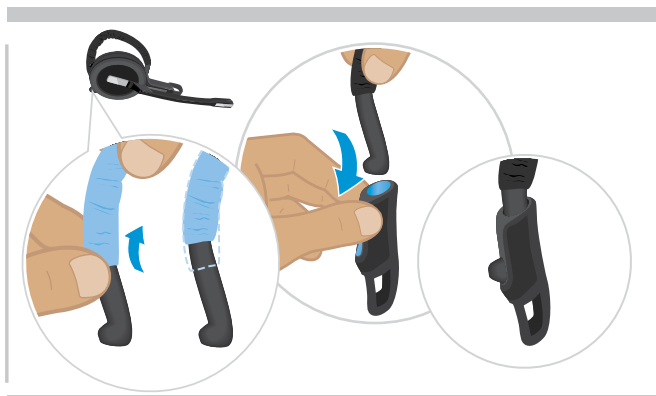

- ▷ Zamontować stabilizator pałąka nausznego, aby w razie potrzeby umożliwić jego lepsze dopasowanie.

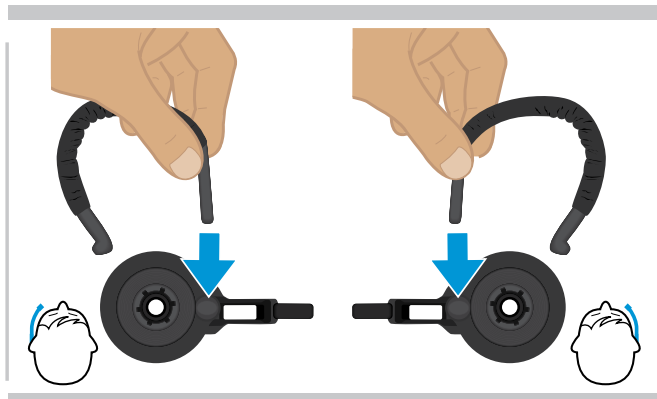

- ▷ Jeżeli to konieczne należy zmienić stronę po której jest noszony.

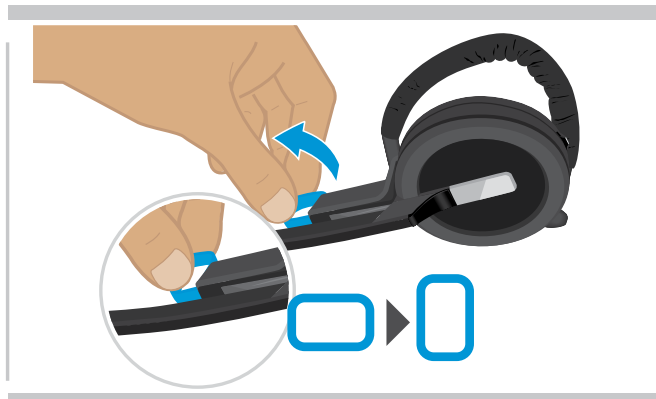

- ▷ W razie potrzeby obrócić rozpórkę dystansową przy policzku, aby zwiększyć lub zmniejszyć odległość między mikrofonem i ustami.

Używanie zestawu słuchawkowego z pałąkiem naszyjnym

Montaż pałąka naszyjnego i zestawu słuchawkowego

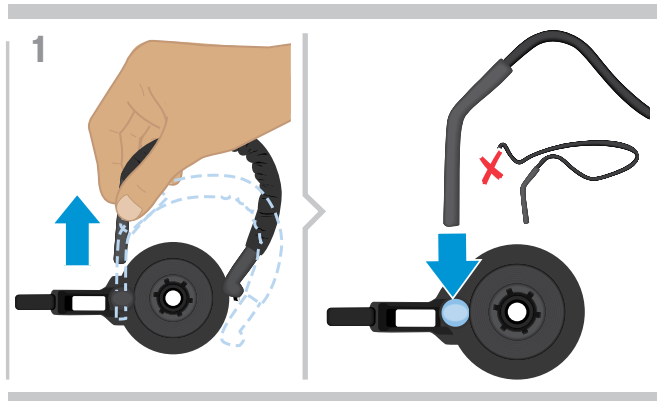

- ▷ Zdjąć pałąk nauszny z regulatora zestawu słuchawkowego i zamiast niego włożyć pałąk naszyjny. Upewnić się, że włożona strona ma uchwyt zamontowany na pałąku naszyjnym.

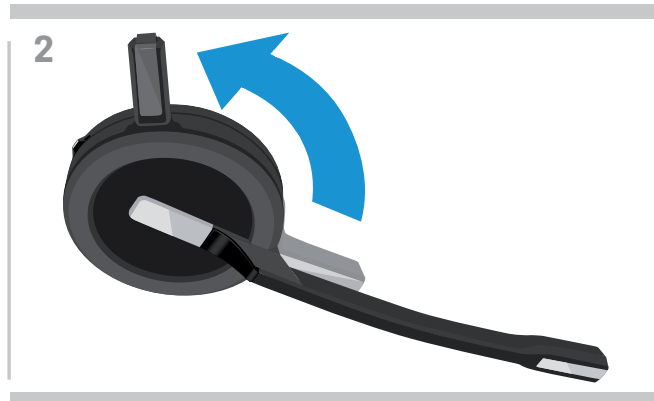

- ▷ Oddalić bolec ładujący zestawu słuchawkowego od wysięgnika mikrofonu.

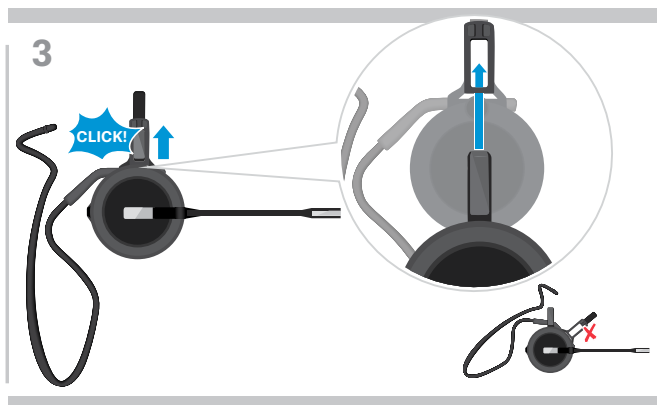

- ▷ Wsunąć bolec ładujący w uchwyt regulatora zestawu słuchawkowego.

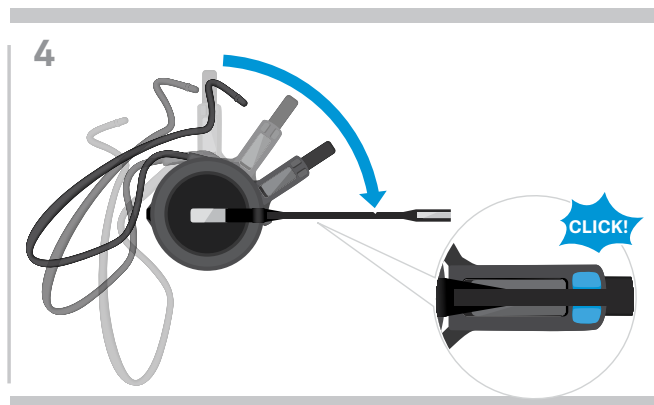

- ▷ Obrócić ramię wysięgnika, aby go zatrzasnąć w regulatorze zestawu słuchawkowego w zademonstrowany sposób.

Dopasowanie pałąka nausznego w celu zapewnienia idealnego komfortu noszenia

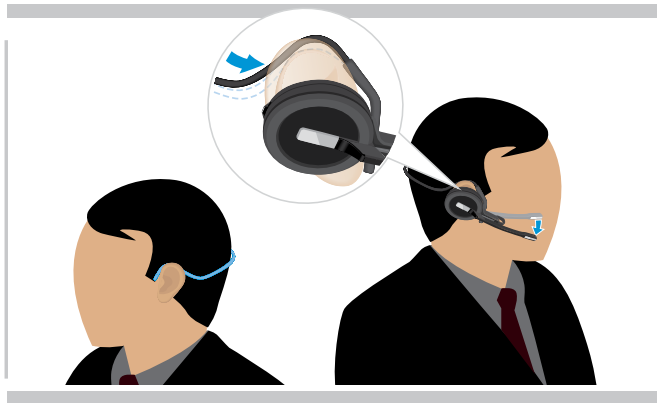

▷ Dopasować pałąk naszyjny wokół szyi oraz obu uszów. Upewnić się, że słuchawka douszna znajduje się w uchu.

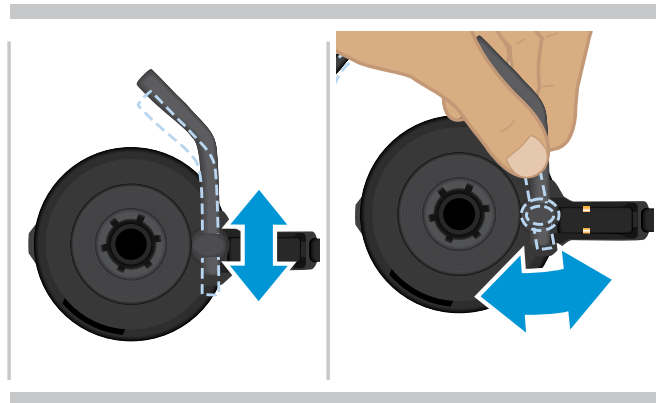

▷ Dostosować wysokość i kształt pałąka nausznego.



▷ Zmienić rozmiar słuchawek dousznych, aby w razie potrzeby idealnie je dopasować.

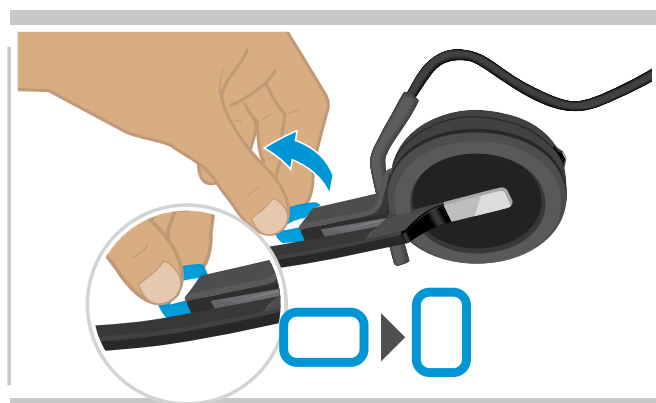

▷ W razie potrzeby obrócić rozpórkę dystansową przy policzku, aby zwiększyć lub zmniejszyć odległość między mikrofonem i ustami.

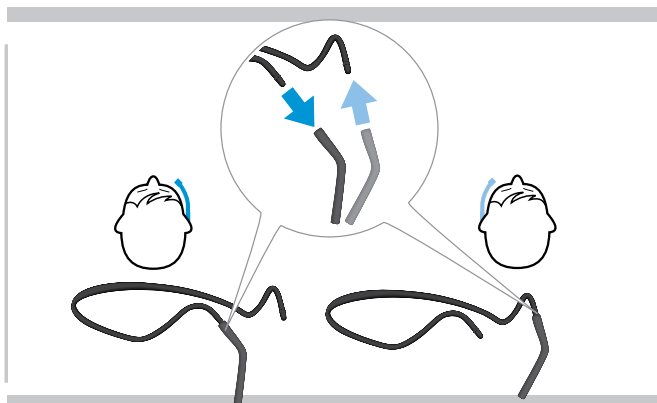

▷ Jeżeli to konieczne należy zmienić stronę po której jest noszony.

Odlączenie pałąka nagłownego, pałąka nausznego lub pałąka naszyjnego

UWAGA

Nieprawidłowa obsługa może uszkodzić produkt!

Jeżeli bolec ładujący i wysięgnik mikrofonu zachodzą na siebie podczas odłączania, mogą się złamać.

- ▷ Obrócić bolec ładujący w przedstawiony sposób.

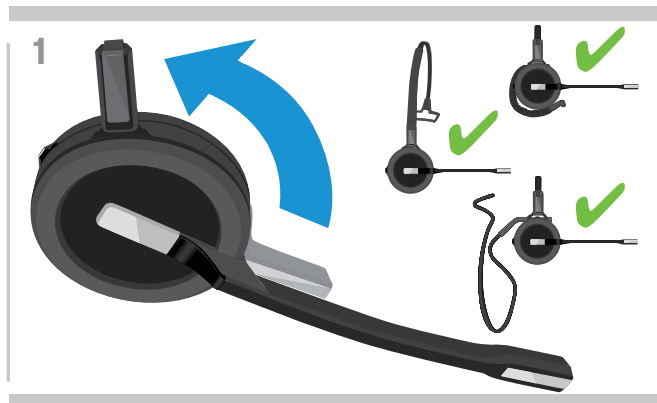

- ▷ Oddalić bolec ładujący zestawu słuchawkowego od wysięgnika mikrofonu.

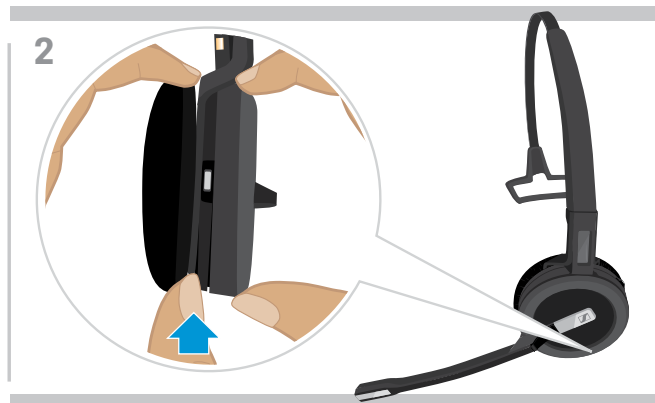

- ▷ Przytrzymać zestaw słuchawkowy jedną ręką.
- ▷ Przesunąć jeden palec drugiej ręki do niewielkiego wgłębienia na pałąku nagłownym lub regulatorze zestawu słuchawkowego.

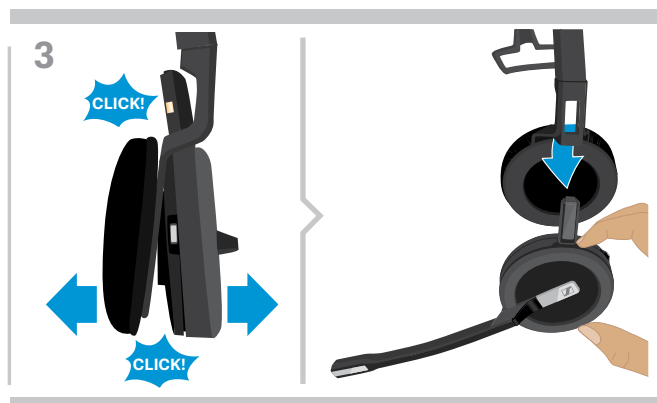

- ▷ Oddalić dwa elementy od siebie. Zestaw słuchawkowy rozluźni się i będzie słyszalne kliknięcie.
- ▷ Wyjąć zestaw słuchawkowy z uchwytu.

Dostosowanie i noszenie zestawu słuchawkowego SDW 30 HS | SDW 60 HS



- ▶ Aby zmienić stronę noszenia należy obrócić wysięgnik mikrofonu.

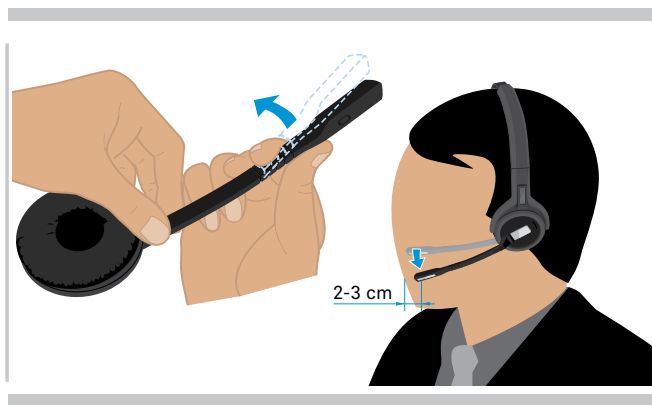

- ▶ Zgiąć i obrócić zestaw słuchawkowy tak, aby mikrofon znajdował się w odległości około 0,8" (2 cm) od kącika ust.

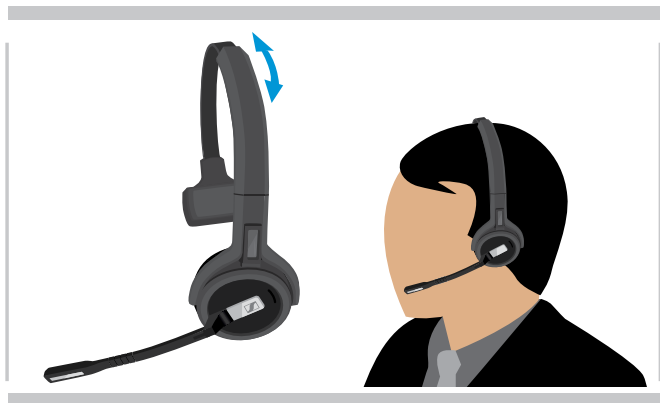

- ▶ Wyregulować zestaw słuchawkowy tak, aby poduszka słuchawkowa spoczywała wygodnie na prawym lub lewym uchu.



- ▶ Wyregulować zestaw słuchawkowy tak, aby poduszki słuchawkowe spoczywały wygodnie na uszach.

Etykietowanie zestawu słuchawkowego

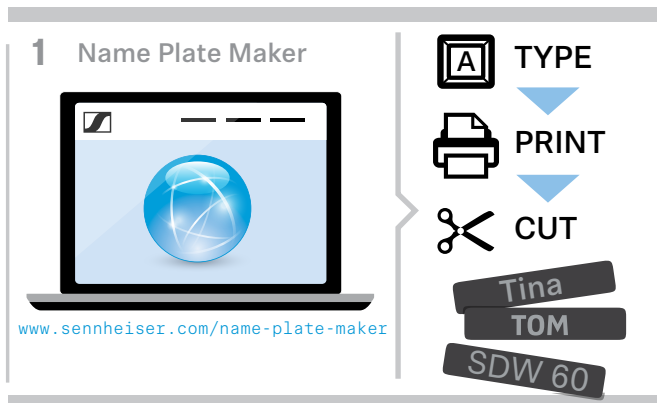

- ▷ Otworzyć „Name Plate Maker“ na stronie www.sennheiser.com/name-plate-maker.
- ▷ Postępować zgodnie z instrukcjami, aby utworzyć tabliczkę z nazwą.



SDW 10 HS:

- ▷ Odłączyć od zestawu słuchawkowego pałąk nagłowny lub regulator zestawu słuchawkowego (patrz strona 23).

SDW 30 HS | SDW 60 HS:

- ▷ Przechylić nausznik z wysięgnikiem mikrofonu jak przedstawiono na rysunku.

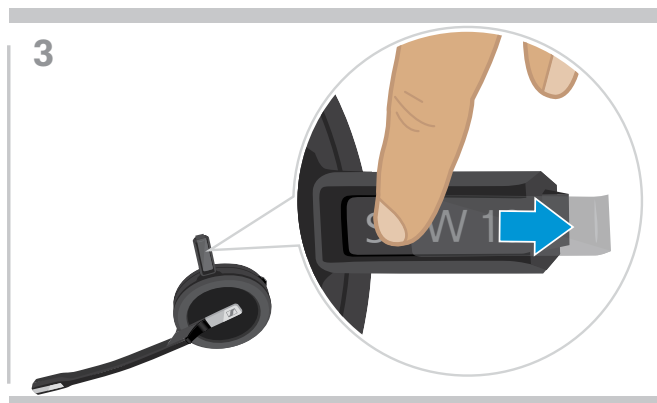

- ▷ Usunąć osłonę.

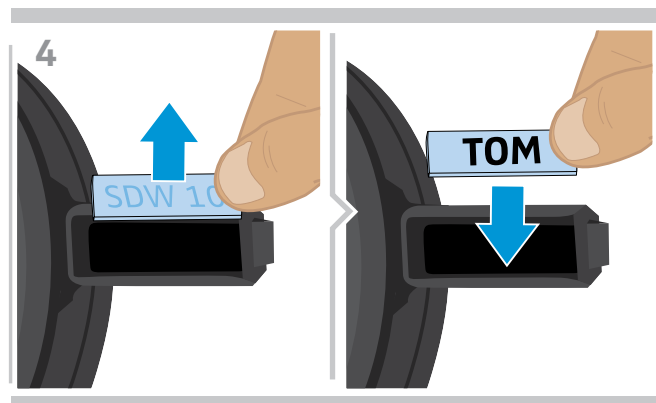

- ▷ Wymienić tabliczkę znamionową.

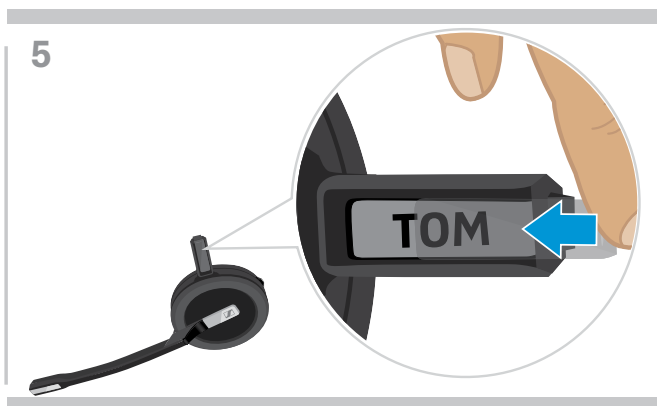

- ▷ Wsunąć pokrywę do uchwyty.

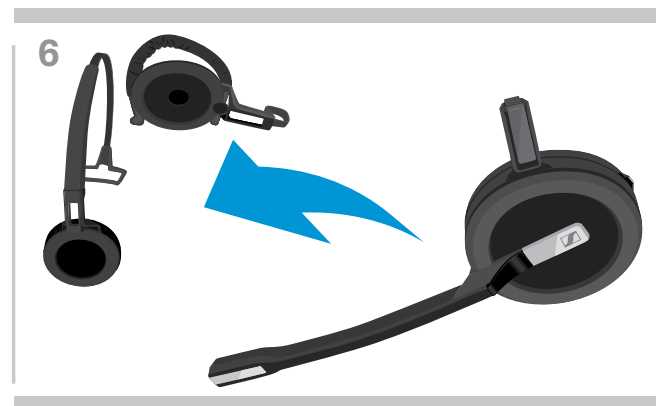

SDW 10 HS:

- ▷ Ponownie zmontować zestaw słuchawkowy z pałąkiem nagłownym lub regulatorem zestawu słuchawkowego (patrz strona 18).

Konfiguracja zestawu słuchawkowego

Konfigurowanie zestawu słuchawkowego przy użyciu HeadSetup™ Pro lub przełączników DIP

Można dopasować system słuchawkowy za pomocą oprogramowania Pro **HeadSetup™ Pro** lub przełączników DIP na stacji bazowej. Zmiany w **HeadSetup™ Pro** zastępują ustawienia przełącznika DIP.

HeadSetup™ Pro oferuje dodatkowe ustawienia - oznaczone sąsiednią ikoną w kolejnych rozdziałach. Oprócz opisanych tutaj ustawień, **HeadSetup™ Pro** oferuje dalsze konfiguracje - patrz opcje w oprogramowaniu.

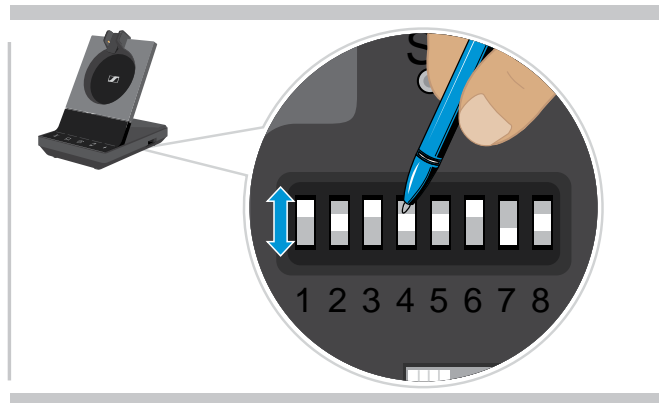

Aby skonfigurować system za pomocą przełączników DIP:

- ▷ Należy użyć spiczastego przedmiotu, aby ustawić przełączniki DIP we wskazanej pozycji. Należy ponownie uruchomić system, odłączając zasilacz i kabel USB od zasilania. ustawieniu przełącznika DIP:
- ▷ Należy ponownie uruchomić system, odłączając zasilacz i kabel USB od zasilania.

Aby skonfigurować system za pomocą aplikacji **HeadSetup™ Pro**:

- ▷ Należy podłączyć stację bazową do komputera i zainstalować wymagane oprogramowanie (patrz strona 13).
- ▷ Uruchomić aplikację **HeadSetup™ Pro**.
- ▷ Kliknąć „Ustawienia” w menu i wybrać urządzenie SDW 5000.
- ▷ Zmienić wartości na żądane i zapisać.

Konfigurowanie telefonu stacjonarnego - przełączniki DIP 1 i 2 - tylko SDW 5 BS

Jeżeli nie ma telefonu stacjonarnego z rozwiązaniem EHS, HSL 10 II może być używany do zdalnego sterowania połączeniami.



| Ustawienie przełącznika | Funkcja | Ustawienie przełącznika | Funkcja |
|-------------------------|--|-------------------------|--|
| 1 2 3 4 5 6 7 8 | Tryb DHSG Kontrola połączeń z telefonami za pomocą standardu DHSG | 1 2 3 4 5 6 7 8 | Tryb Panasonic Kontrola połączeń z telefonami Panasonic |
| 1 2 3 4 5 6 7 8 | Tryb manualny Obsługa manualna* podnośnika zestawu słuchawkowego lub zestawu słuchawkowego HSL 10 II | 1 2 3 4 5 6 7 8 | Automatyczne połączenie Łącze bezprzewodowe między zestawem słuchawkowym a stacją bazową zostało ustanowione automatycznie |
| 1 2 3 4 5 6 7 8 | Tryb OptiPoint Kontrola połączeń z telefonami OptiPoint | 1 2 3 4 5 6 7 8 | Tryb MSH Kontrola połączeń z telefonami używającymi standardu MSH |
| 1 2 3 4 5 6 7 8 | 1 2 3 4 5 6 7 8 | 1 2 3 4 5 6 7 8 | Brak przypisanych trybów |

* W przypadku niewykrywalnych telefonów bez kontroli połączeń: Dotknąć ikonę, ☎ aby ręcznie utworzyć łącze z telefonem stacjonarnym. Drugie naciśnięcie spowoduje zamknięcie łącza i umożliwi obsługę połączeń w innych źródłach dźwięku (☎/☎).

Regulacja zasięgu radia - przełącznik DIP 3

W przypadku, gdy wiele systemów DECT pracuje w zamkniętej przestrzeni, mogą wystąpić zakłócenia. W takim przypadku należy zmienić zasięg radiowy w systemach DECT.

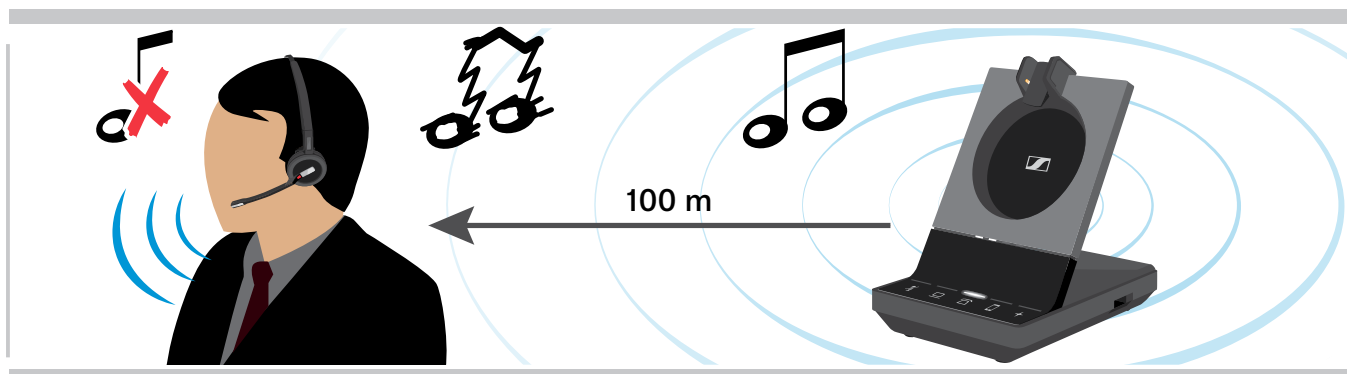

Ustawienie
przełącznika

Funkcja

Ustawienie
przełącznika

Funkcja

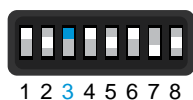

Daleki zasięg
Do 100 m w pomieszczeniu



Krótki zasięg
Do 10 m w pomieszczeniu; dla
minimalnej interferencji z innymi
urządzeniami DECT w gęstym
środkowisku

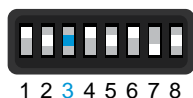

Średni zasięg
Do 50 m w pomieszczeniu

Dostosowanie sposobu, w jakim system obsługuje połączenia przychodzące - przełącznik DIP 4

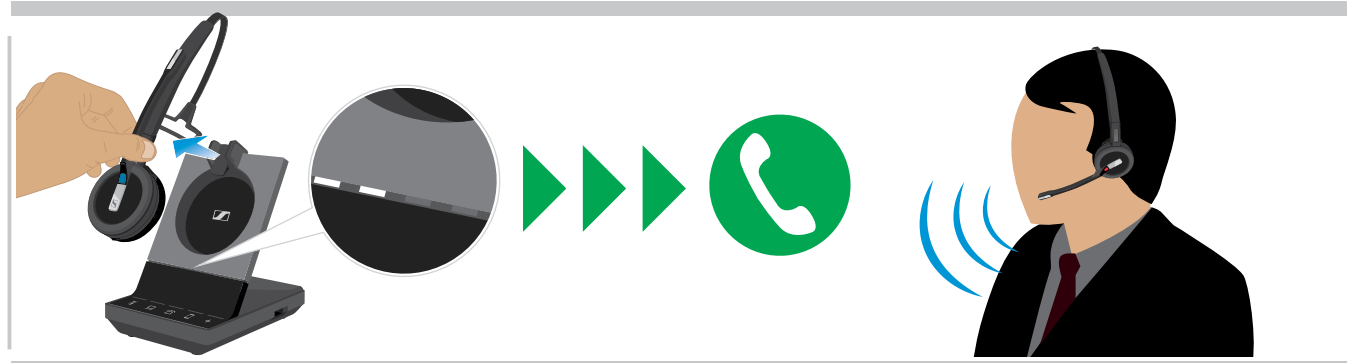

Ustawienie
przełącznika

Funkcja

Ustawienie
przełącznika

Funkcja

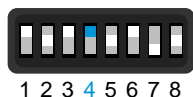

Manual Hook
Ręczne odbieranie połączeń za
pomocą przycisku Hook znajdującego
się na zestawie słuchawkowym





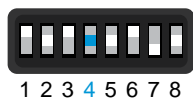

Auto Hook
Automatyczne odbieranie
połączeń przychodzących, kiedy
zestaw słuchawkowy nie jest
zadokowany

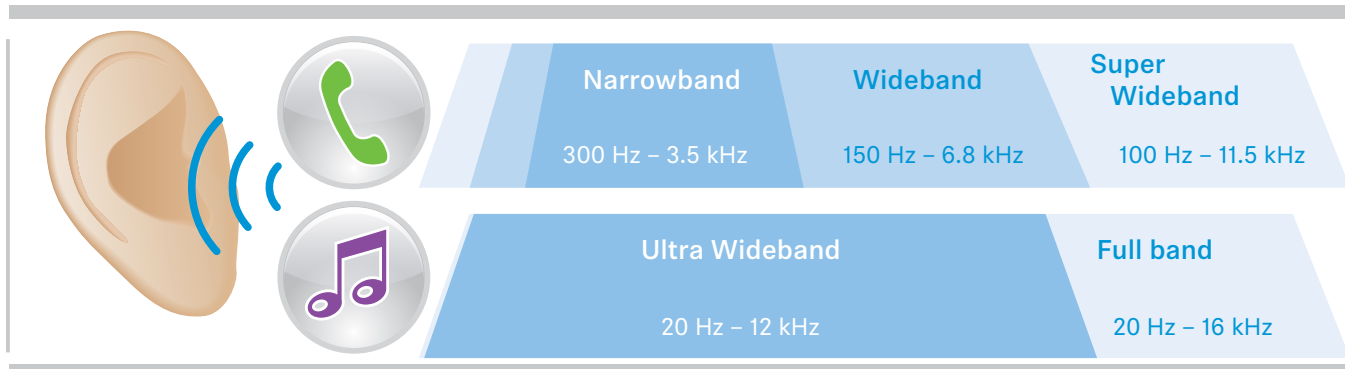

Fast Link
Ręczne odbieranie i łącze audio do stacji bazowej jest zawsze otwarte, aby uzyskać szybki
czas reakcji

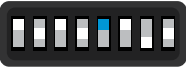

Regulacja jakości dźwięku - przełącznik DIP 5

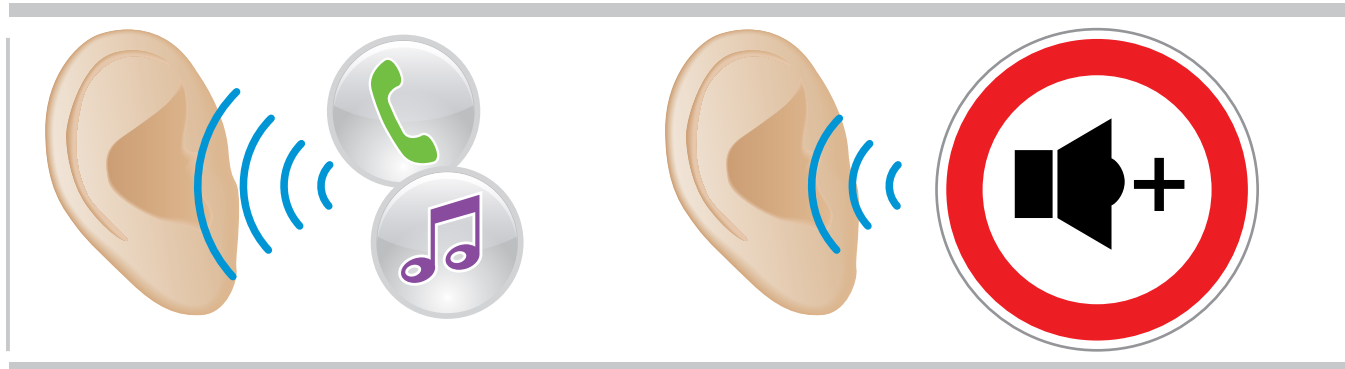

| Ustawienie przełącznika | Funkcja | Ustawienie przełącznika | Funkcja |
|--|--|---|---|
|  1 2 3 4 5 6 7 8 | Best (Najlepszy) <ul style="list-style-type: none"> połączenia: tryb super szerokopasmowy muzyka: Pełny zakres pasma |  1 2 3 4 5 6 7 8 | Good (Dobry) <ul style="list-style-type: none"> połączenia: tryb wąskopasmowy muzyka: tryb ultra szerokopasmowy maksymalna wydajność akumulatora i gęstości |
|  1 2 3 4 5 6 7 8 | Better (Lepszy) <ul style="list-style-type: none"> połączenia: tryb szerokopasmowy muzyka: tryb ultra szerokopasmowy maksymalna wydajność czasu rozmów |  | Better (Tryb 2) jak „Better”, ale zoptymalizowany pod kątem maksymalnej gęstości |
| | |  | Stacjonarny telefon wąskopasmowy zmienia jakość dźwięku telefonu stacjonarnego na wąskopasmowy, jednocześnie ciesząc się „lepszym” dźwiękiem z innymi urządzeniami |

Ograniczanie głośności - przełącznik DIP 6



| Ustawienie przełącznika | Funkcja | Ustawienie przełącznika | Funkcja |
|--|---|---|--|
|  1 2 3 4 5 6 7 8 | wyłączona |  1 2 3 4 5 6 7 8 | Ogranicznik AU Zgodny z dyrektywą AS / ACIF G616: 2006 |
|  1 2 3 4 5 6 7 8 | Ogranicznik EU/US Zgodny z dyrektywą 2003/10/EC | | |

Dostosowywanie dzwonka i głośności dzwonka stacji bazowej - Przełącznik DIP 7 oraz 8

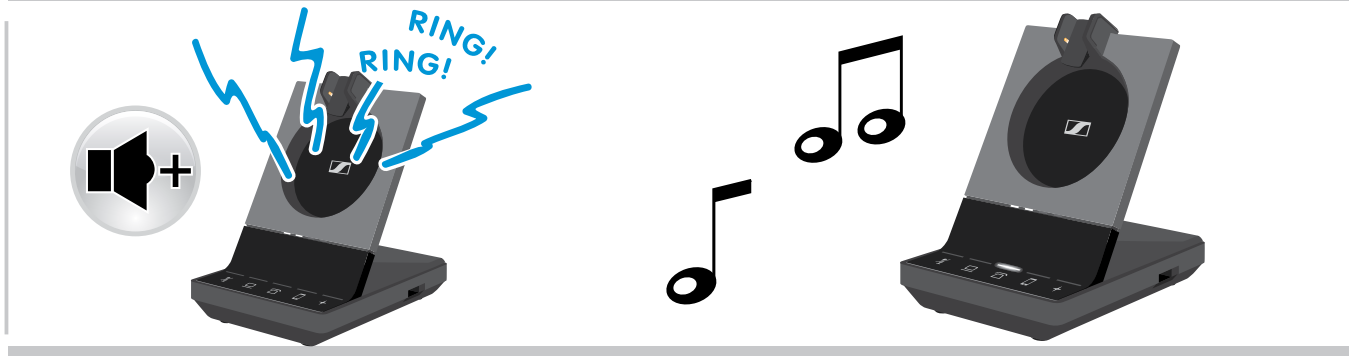



| Ustawienie przełącznika | Funkcja | Ustawienie przełącznika | Funkcja |
|--|--|--|----------------------|
|  1 2 3 4 5 6 7 8 | Głośność dzwonka Wysoka |  1 2 3 4 5 6 7 8 | Dzwonek 1 Aktywny |
|  1 2 3 4 5 6 7 8 | Głośność dzwonka Niska |  1 2 3 4 5 6 7 8 | Dzwonek 2 Aktywny |
|  1 2 3 4 5 6 7 8 | Głośność dzwonka Wyłączony |  1 2 3 4 5 6 7 8 | Dzwonek 3 Aktywny |
|  | Głośność dzwonka <ul style="list-style-type: none"> • Bardzo niska • Średnia | | |

Dostosowanie sygnału audio dla telefonów stacjonarnych za pomocą przełącznika ABC - tylko SDW 5 BS

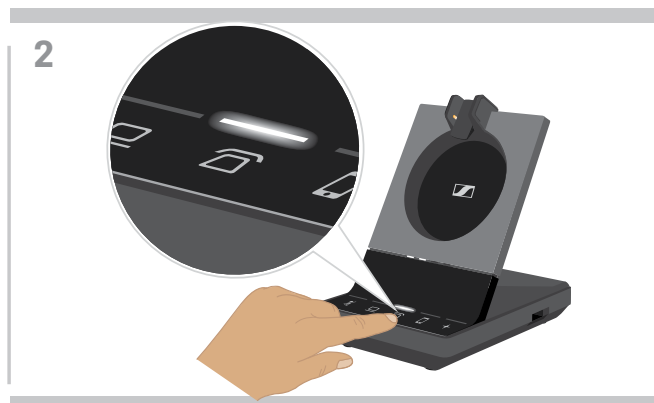

1 ▷ Założyć zestaw słuchawkowy.



2 ▷ Nacisnąć przycisk  na stacji bazowej.

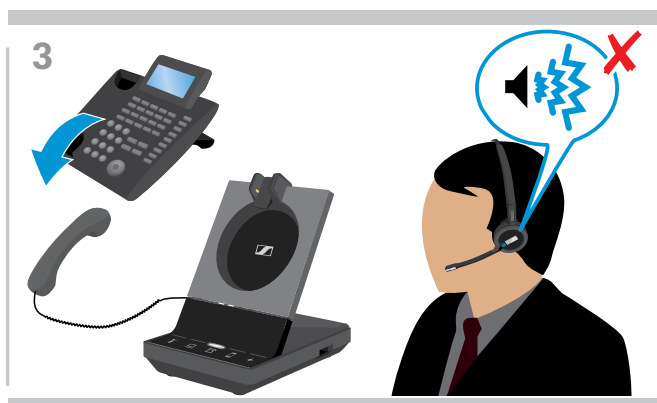

3 ▷ Podnieść słuchawkę.
Będzie słyszalny sygnał wybierania.

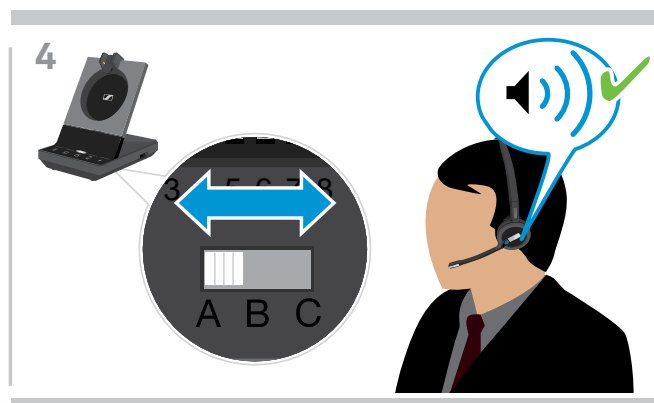

4 ▷ Ustawić przełącznik ABC w pozycji A, B lub C aby usłyszeć czysty sygnał wybierania w zestawie słuchawkowym.

Regulacja głośności nadawania

Regulacja głośności mikrofonu dla podłączonego telefonu stacjonarnego - tylko SDW 5 BS

Domyślnie regulacja głośności mikrofonu jest ustawiona na 4. Takie ustawienie jest odpowiednie dla większości telefonów.

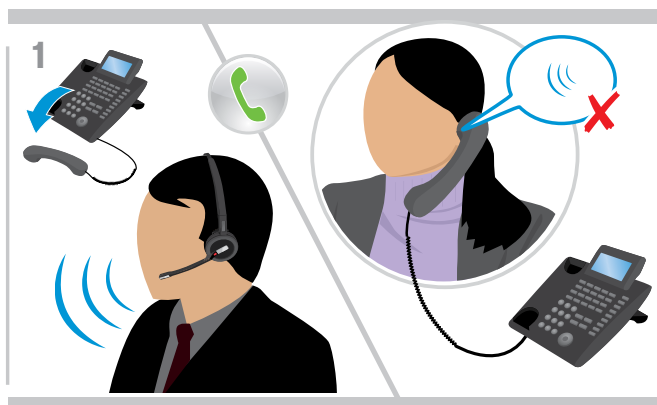

1 ▷ Zadzwoić do kogoś, kto pomoże znaleźć właściwe ustawienie czułości dla twojego mikrofonu (patrz strona 34).

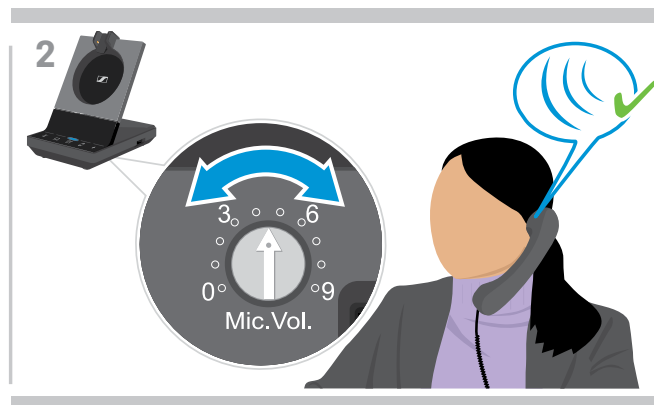

2 ▷ Przekręcić regulator głośności mikrofonu, tak aby rozmówca słyszał dźwięk na dogodnym poziomie.

Regulacja głośności mikrofonu dla podłączonego komputera

- ▷ Aktywować opcję „Automatyczne dostosowanie czułości mikrofonu” w ustawieniach telefonu programowego - jeżeli jest dostępna.
- ▷ Dostosować czułość mikrofonu za pomocą systemu operacyjnego, aby druga strona mogła usłyszeć dźwięk na dogodnym poziomie (zobacz Pomoc w systemie operacyjnym).

Konfigurowanie i używanie zestawu słuchawkowego

Regulacja głośności



UWAGA

Uszkodzenia słuchu spowodowane wysoką głośnością!

Słuchanie przy wysokim poziomie głośności przez długi czas może prowadzić do trwałych uszkodzeń słuchu.

- ▷ Przed założeniem zestawu słuchawkowego należy ustawić głośność na niski poziom.
- ▷ Nie należy ciągle narażać się na wysokie głośności.

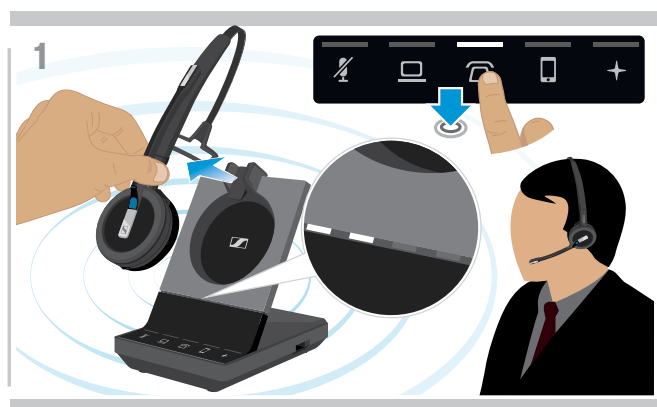

Można dostosować dwa niezależne ustawienia głośności dla zestawu słuchawkowego:

- głośność głośnika, sygnał dźwiękowy
- głośność dzwonka, sygnałów dźwiękowych i komunikatów głosowych

Można zmienić kierunek przycisków głośności.

- ▷ Założyć zestaw słuchawkowy.
- ▷ Wybrać źródło dźwięku. Odpowiednia dioda LED zapala się.

Dostosowywanie głośności sygnału dźwiękowego

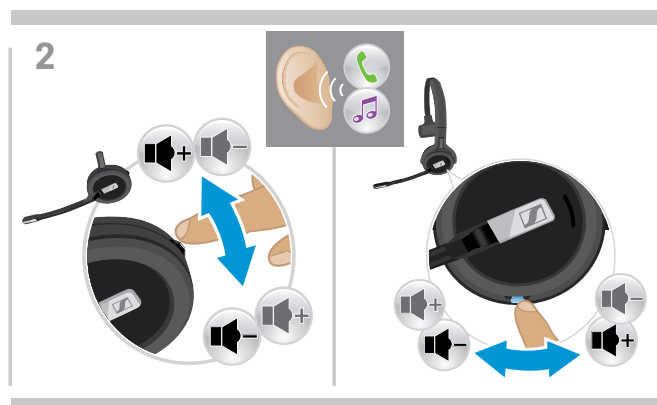

- ▷ Wykonywanie rozmowy (patrz strona 35) lub odtwarzanie muzyki (patrz strona 44).
- ▷ Przesunąć przycisk wyciszania i głośności jak przedstawiono na rysunku, aby wyregulować głośność.

Dostosowywanie głośności dzwonka, sygnałów dźwiękowych i komunikatów głosowych

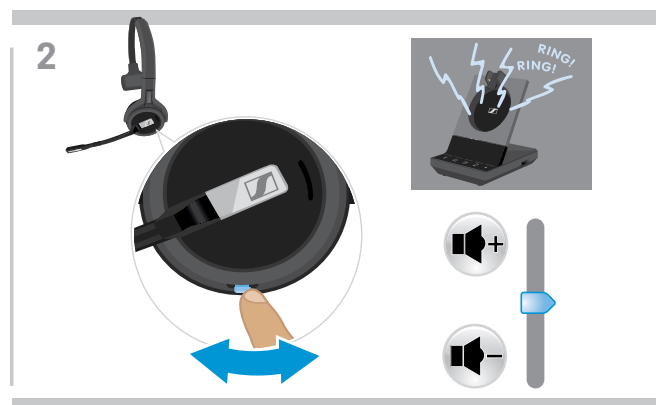

- ▷ Należy sprawdzić, czy zestaw słuchawkowy jest w trybie bezczynności (brak aktywnego połączenia lub odtwarzania muzyki).
- ▷ Przesunąć przycisk wyciszania i głośności jak przedstawiono na rysunku, aby wyregulować głośność.

Po osiągnięciu minimalnej lub maksymalnej głośności w zestawie słuchawkowym pojawia się komunikat głosowy „Volume min” lub „Volume max”. Gdy podpowiedzi głosowe są wyłączone, zamiast tego słychać sygnał dźwiękowy w zestawie słuchawkowym.

Dostosowywanie efektu lokalnego



Efekt lokalny w zestawach słuchawkowych SDW można dostosować za pomocą HeadSetup™ Pro.

Zamiana kierunku przycisków głośności

Można zmienić kierunek funkcji zwiększania/zmniejszania głośności, jeśli na przykład chcesz nosić zestaw słuchawkowy na drugim uchu. **SDW 10 HS:** Jeśli czujnik ruchu jest włączony, klawisze głośności automatycznie zamieniają kierunek po zmianie strony użycia.

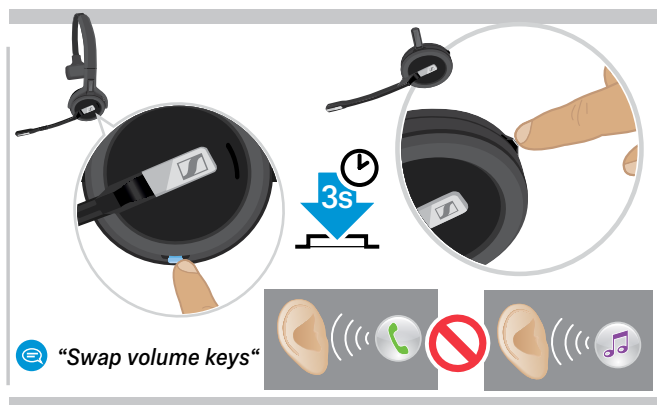

- ▶ Należy sprawdzić, czy zestaw słuchawkowy jest w trybie bezczynności (brak aktywnego połączenia lub odtwarzania muzyki).
 - ▶ Naciśnięcie i przytrzymanie przycisku Mute & Volume. Zmienia się kierunek zwiększania/zmniejszania przycisku głośności. W zestawie słuchawkowym **pojawi się komunikat głosowy „Swap volume keys”**.
- SDW 60 HS:**
Lewy/prawy kanał stereo również zostanie zmieniony.





Można również zmienić te ustawienia za pomocą aplikacji HeadSetup™ Pro.

Wyciszanie mikrofonu zestawu słuchawkowego

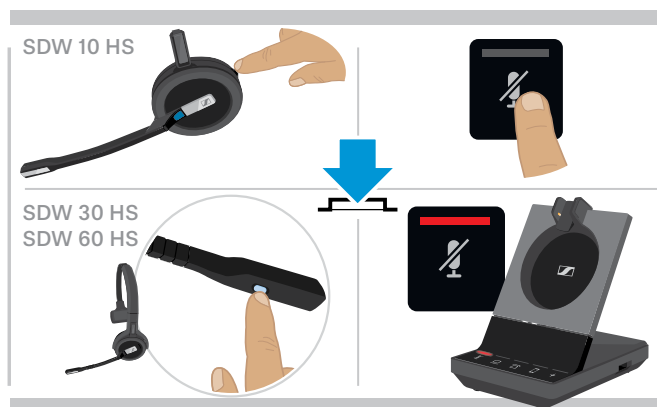

Wyciszanie mikrofonu

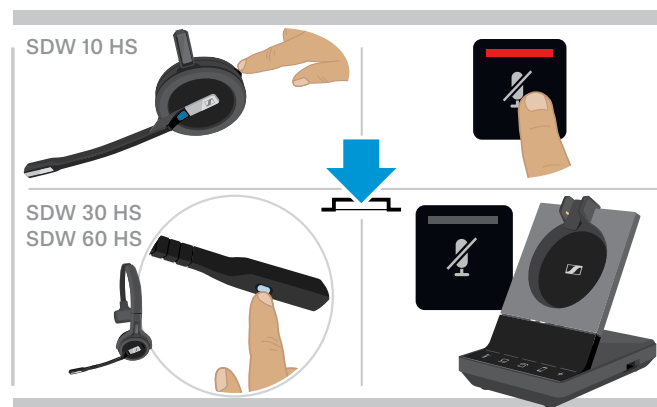

- ▶ Naciśnięcie przycisku Mute na zestawie słuchawkowym **LUB** SDW 30 HS | SDW 60 HS: Przycisk wyciszania na wysięgniku **LUB** Dotknięcie przycisku Mute  na stacji bazowej. Mikrofon jest wyciszony, a dioda LED  świeci na czerwono. Pojawia się komunikat głosowy „Mute on”.

Wyłączenie wyciszenia mikrofonu



- ▶ Naciśnięcie przycisku Mute na zestawie słuchawkowym **LUB** SDW 30 HS | SDW 60 HS: Przycisk wyciszania na wysięgniku **LUB** Dotknięcie przycisku Mute  na stacji bazowej. Wyciszenie zostanie anulowane, a dioda LED  zgaśnie. Pojawia się komunikat głosowy „Mute off”.

Włączanie/wyłączanie komunikatów głosowych

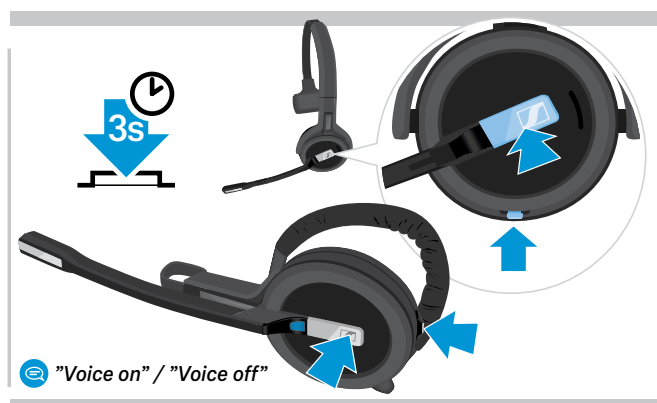

- ▶ Wyjąć zestaw słuchawkowy ze stacji bazowej.
- ▶ Jednocześnie naciśnięcie i przytrzymanie przycisku Hook i przycisku wyciszania, aż pojawią się 2 sygnały, następnie zwolnić przycisk. Komunikaty głosowe są teraz aktywowane/dezaktywowane, a komunikat głosowy „Voice on” lub „Voice off” jest podawany w zestawie słuchawkowym. W przypadku, gdy komunikaty głosowe zostaną dezaktywowane, zestaw słuchawkowy wyemituje sygnały dźwiękowe.

Sprawdzanie czasu pracy akumulatora

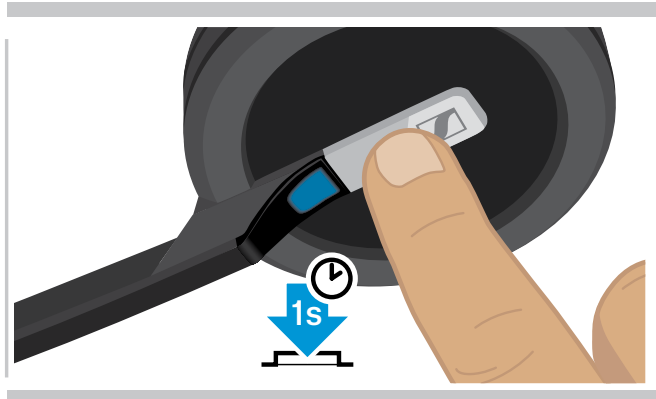

Można uzyskać informacje o pozostałym czasie pracy akumulatora, z wyjątkiem sytuacji, kiedy prowadzona jest rozmowa lub odsłuchiwana muzyki:

- ▶ Naciskać przycisk Hook przez 1 sekundę. Pojawia się informacja o pozostałym czasie pracy akumulatora.

W dowolnym momencie można również sprawdzić pozostały czas pracy akumulatora zestawu słuchawkowego za pomocą diod LED baterii stacji bazowej.

Przekazywana informacja

„More than eighty percent battery left”

Pozostały czas pracy akumulatora

> 80%

„More than sixty percent battery left”

> 60%

„More than forty percent battery left”

> 40%

„More than twenty percent battery left”

> 20%

„Less than twenty percent battery left”

< 20%

„Recharge headset”



mniej niż 15 minut czasu rozmowy; automatyczny komunikat głosowy

- ▶ Ładowanie zestawu słuchawkowego (patrz strona 46).

W przypadku opuszczenia zasięgu DECT lub Bluetooth



W budynkach biurowych zasięg między zestawem słuchawkowym DECT a stacją bazową wynosi do 100 metrów. Więcej informacji na temat regulacji zakresu radiowego podano na stronie 27).

Zasięg pomiędzy zestawem słuchawkowym Bluetooth a stacją bazową lub między telefonem komórkowym a stacją bazową/kluczem sprzętowym zależy od urządzenia.

W przypadku, gdy jakość dźwięku ulegnie pogorszeniu w trakcie połączenia lub połączenie ulegnie całkowitemu załamaniu w zestawie słuchawkowym pojawi się komunikat głosowy „*device disconnected*”. Dioda LED zestawu słuchawkowego jest wyłączona, + a dioda LED na stacji bazowej świeci na czerwono.



- ▶ Ponownie wprowadzić zakres radiowy stacji bazowej, aby wznowić połączenie.

Jeżeli telefon programowy obsługuje kontrolę połączeń, połączenie zostanie automatycznie zakończone 60 sekund po opuszczeniu zasięgu radiotelefonu.

Nawiązywanie połączeń za pomocą zestawu słuchawkowego

W kolejnych rozdziałach wyjaśnione zostaną najważniejsze funkcje podłączonych urządzeń.

Niektóre funkcje zależą od konfiguracji stacji bazowej (patrz strona 26).

Aby uzyskać informacje na temat konfigurowania telekonferencji łączącej wiele połączeń telefonicznych lub zestawów słuchawkowych, patrz rozdział „Konfigurowanie połączenia konferencyjnego” na stronie 40.

Jeśli podłączony jest opcjonalny UI 10 BL (patrz strona 17) aktualny stan będzie wskazywany przez lampkę zajętości (patrz strona 8).

Przygotowywanie połączeń - ustawienia początkowe



Kontrola połączeń – zarządzanie połączeniami bezpośrednio przez zestaw słuchawkowy:



- ▷ Odwiedź naszą stronę internetową www.sennheiser.com i sprawdź, czy twój telefon programowy jest obsługiwany.
- ▷ Należy zainstalować nasze bezpłatne oprogramowanie, aby w razie potrzeby włączyć obsługę kontroli połączeń.





- ▷ Sprawdzić, czy klucz sprzętowy BT-D 800 USB jest sparowany i podłączony do telefonu komórkowego (patrz strona 14).

Wybór źródła dźwięku - telefon stacjonarny / komputer / telefon komórkowy









- ▷ Dotknąć ikonężądanegoźródładźwięku na stacji bazowej  /  / .

Wybrane źródło dźwięku zostaje ustawione, a dioda LED świeci na biało.



Jeżeli na przykład  jest ustawiony, nacisnąć przycisk Hook (lub dotknąć ponownie ikonę ) , aby zainicjować połączenie za pośrednictwem telefonu stacjonarnego - w zależności od ustawień. Telefon stacjonarny pozostanie domyślnym źródłem dźwięku dla połączeń wychodzących, dopóki nie zostanie zmieniony.

Wykonywanie połączenia





- ▷ Założyć zestaw słuchawkowy.
- ▷ Nacisnąć przycisk Hook na zestawie słuchawkowym **LUB** dotknąć ikonę na stacji bazowej, aby:
 - Komputer : uruchomić telefon programowy
 - Telefon stacjonarny : włączyć sygnał wybierania*
 - Telefon komórkowy : zainicjować asystenta głosowego
- ▷ Wybrać żądany numer lub wybrać kontakt
Połączenie zostało ustanowione. Dioda LED stacji bazowej // świeci na niebiesko.

* Dla niewykrywalnych telefonów bez kontroli połączeń (tryb ręczny, patrz strona):26):

- ▷ Dotknąć ikonę,  aby ręcznie utworzyć łącze z telefonem stacjonarnym. Drugie naciśnięcie spowoduje zamknięcie łącza i umożliwi obsługę połączeń w innych źródłach dźwięku (/).



Przyjmowanie/odrzucając połączenia

Dzwonek w zestawie słuchawkowym, na stacji bazowej*, telefonie stacjonarnym* lub telefonie komórkowym* będzie słyszalny (*jeżeli jest włączony).

Dioda LED stacji bazowej // miga na niebiesko.



Przyjmowanie połączenia*



- ▷ Przyjąć połączenie za pośrednictwem źródła dźwięku **LUB**
Nacisnąć przycisk Hook na zestawie słuchawkowym **LUB**
Dotknąć ikonę // migającej diody LED
Połączenie zostało ustanowione. Dioda przestaje migać i jest świeci jednostajnie na niebiesko.

 Podczas gdy zestaw słuchawkowy SDW jest zadokowany do ładowania, połączenie można odebrać za pomocą podłączonego zestawu słuchawkowego Bluetooth/USB lub zestawu głośnomówiącego.

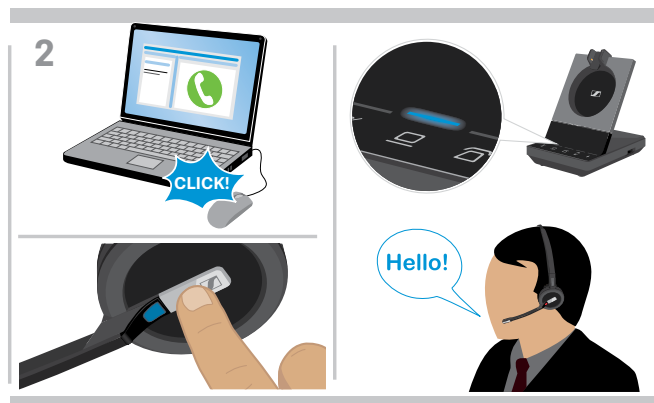
*Aby uzyskać funkcję automatycznego odbierania, należy włączyć „Auto Hook” (patrz strona 27) lub czujnik ruchu (patrz strona 45).



Odrzucanie połączenia

- ▷ Przycisnąć ikonę // migającej diody LED przez 1 sekundę **LUB**
Nacisnąć przycisk Hook na zestawie słuchawkowym przez 1 sekundę.
Pojawia się komunikat głosowy „Call rejected”. Dioda przestaje migać i jest świeci jednostajnie na biało.

Przekazywanie połączeń do podłączonych urządzeń

Przekazanie połączenia do dodatkowego zestawu słuchawkowego Bluetooth/USB lub zestawu głośnomówiącego

Aby przekazać aktywne połączenie, np. w przypadku, gdy akumulator zestawu słuchawkowego jest prawie całkowicie rozładowany:

- ▷ Dwukrotnie nacisnąć przycisk + na stacji bazowej.
Połączenie zostanie przekazane do zestawu słuchawkowego Bluetooth/USB lub zestawu głośnomówiącego.

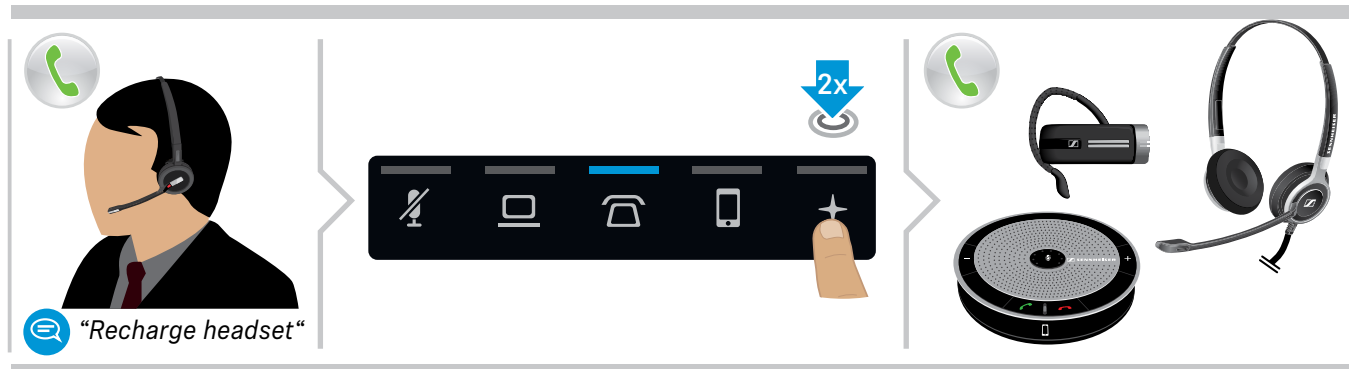

Aby przełączyć aktywne połączenie z powrotem na zestaw słuchawkowy SDW:

- ▷ Należy odłączyć zestaw SDW od stacji bazowej.
Połączenie zostanie automatycznie przekazane do zestawu słuchawkowego SDW.

W przypadku, gdy zestaw słuchawkowy SDW jest już odłączony od stacji bazowej:

- ▷ Dwukrotnie nacisnąć przycisk + na stacji bazowej.
Połączenie zostanie przekazane do zestawu słuchawkowego SDW.

Przekazanie połączenia z telefonu programowego na telefon komórkowy - tylko „Skype dla firm”

- ▷ Skonfigurować numer telefonu komórkowego w menu opcji „Skype dla firm”. Aby uzyskać więcej informacji, odwiedź witrynę pomocy technicznej „Skype dla firm”.
- ▷ Aby przełączyć rozmowę + na telefon komórkowy należy dotykać ikonę na stacji bazowej przez 1 sekundę.

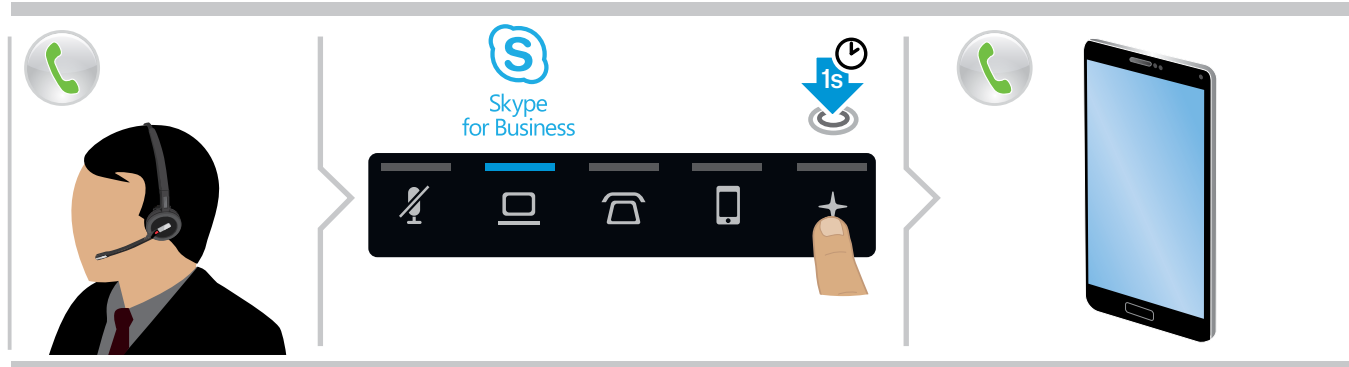

Zakończenie połączenia

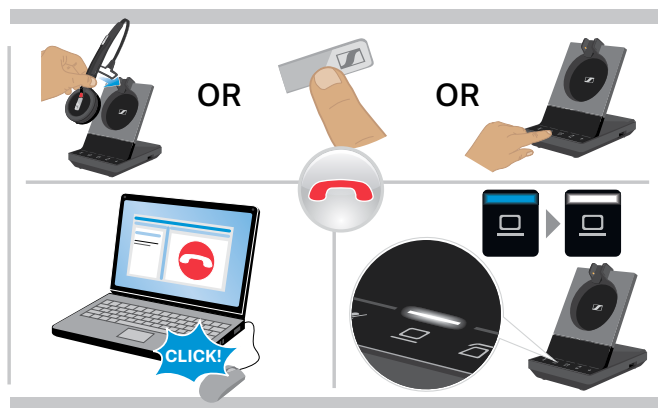

- ▷ Zakończyć połączenie za pośrednictwem źródła dźwięku. **LUB**
- ▷ Umieścić zestaw słuchawkowy w ładowarce stacji bazowej **LUB**
Nacisnąć przycisk Hook na zestawie słuchawkowym **LUB**
Dotknąć ikonę ☎/☎/☎ na stacji bazowej.





Połączenie zostanie zakończone. Dioda LED stacji bazowej świeci się na biało.

W przypadku, gdy druga strona rozłączy się, źródło dźwięku i zestaw słuchawkowy staną się automatycznie gotowe do odebrania następnego połączenia.

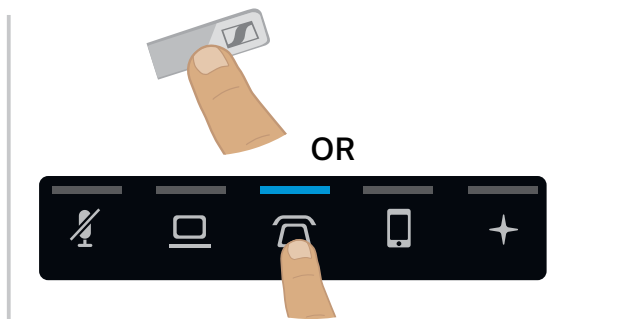
Ponowne wybieranie numeru

- ▷ Dwukrotnie kliknąć odpowiednią ikonę ☎/☎/☎ na stacji bazowej **LUB** przycisk Hook na zestawie słuchawkowym.





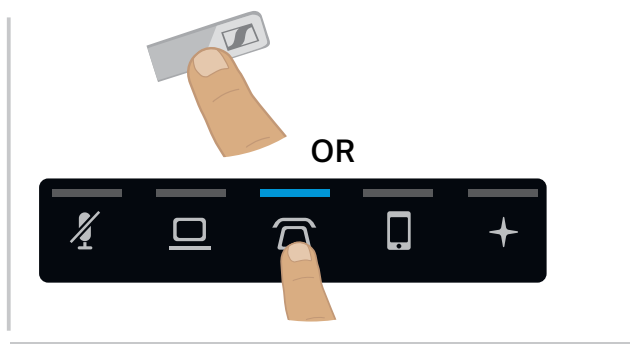

-   Ponowne wybieranie ostatniego numeru
☎ "Redialing"
-   Anulowanie ponownego wybierania

Wstrzymywanie jednej aktywnej rozmowy

- ▷ Dwukrotnie kliknąć odpowiednią ikonę ☎/☎/☎ na stacji bazowej **LUB** przycisk Hook na zestawie słuchawkowym.



-   Wstrzymuje rozmowy
☎ "Call held"
-   Wznawia rozmowy
☎ "Call unheld"

Zarządzanie wieloma połączeniami - dwa połączenia z dwóch źródeł dźwięku

Przyjmowanie/odrzucając drugiego połączenia

W przypadku otrzymania połączenie na drugim urządzeniu podczas aktywnego połączenia, odpowiednia dioda LED i zamiga.

- ▷ Dotknąć ikonę na stacji bazowej odpowiadającą migającej diodzie LED
LUB dwukrotnie nacisnąć przycisk Hook zestawu słuchawkowego:

Aktywne połączenie rozmowa

Przyjęcie połączenia przyszłego i zawieszenie połączenia aktywnego
Zestaw słuchawkowy: naciśnij 2x, Stacja bazowa: dotknij 1x



Odrzucanie połączenia przyszłego i kontynuowanie połączenia aktywnego

Zakończenie aktywnego połączenia i przyjęcie połączenia przyszłego

W przypadku otrzymania połączenie na drugim urządzeniu podczas aktywnego połączenia, odpowiednia dioda LED i zamiga.



- ▷ Należy dotknąć ikonę zapalanej niebieskiej diody LED na stacji bazowej, aby zakończyć aktywne połączenie.
- ▷ Należy dotknąć ikonę odpowiadającą migającej diodzie LED, aby odebrać połączenie.

Włączanie zawieszonego połączenia do aktywnego połączenia - mini konferencja

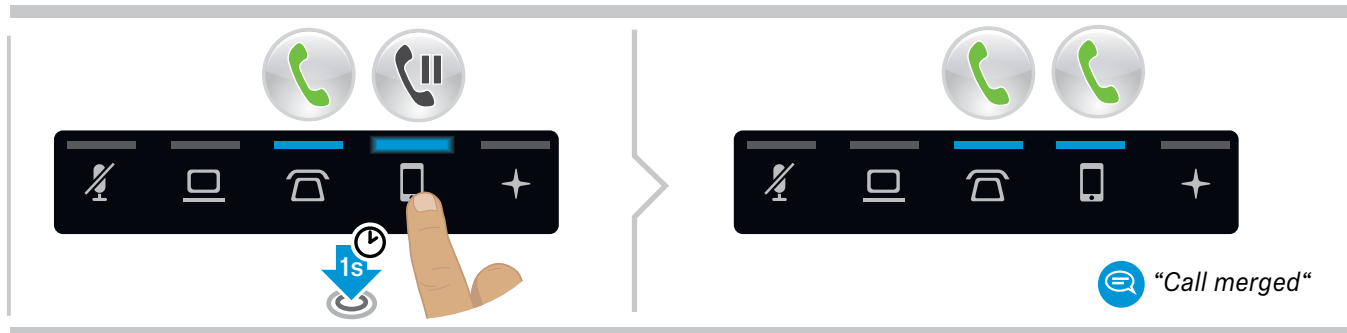
- ▶ Dotykać ikonę  /  /  zawieszonego połączenia przez 1 sekundę (po połączeniu diody LED przestaną migać)





Wyłączenie połączenia z mini-konferencji i wstrzymanie połączenia

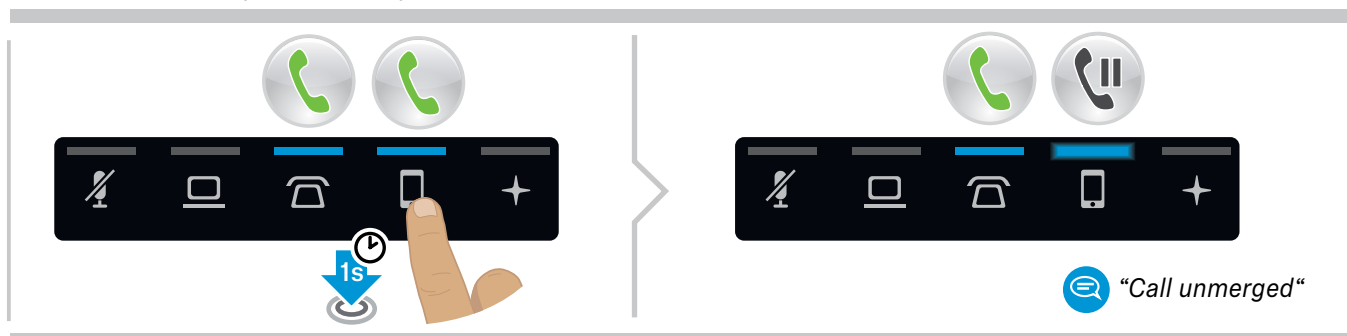

- ▶ Dotykać ikonę  /  /  źródła dźwięku z połączeniem, które ma zostać zawieszone przez 1 sekundę (zacznie migać dioda LED niepołączonego połączenia).



Przełączanie między połączeniem aktywnym i zawieszonym

- ▶ Naciskać ikonę  /  /  zawieszonego połączenia (migająca dioda LED) przez 1 sekundę LUB dwukrotnie nacisnąć przycisk Hook zestawu słuchawkowego.

W przypadku, gdy oba połączenia pochodzą z tego samego źródła:

- ▶ Kliknąć dwukrotnie ikonę  /  /  aktywnego połączenia, aby przełączyć między połączeniami.

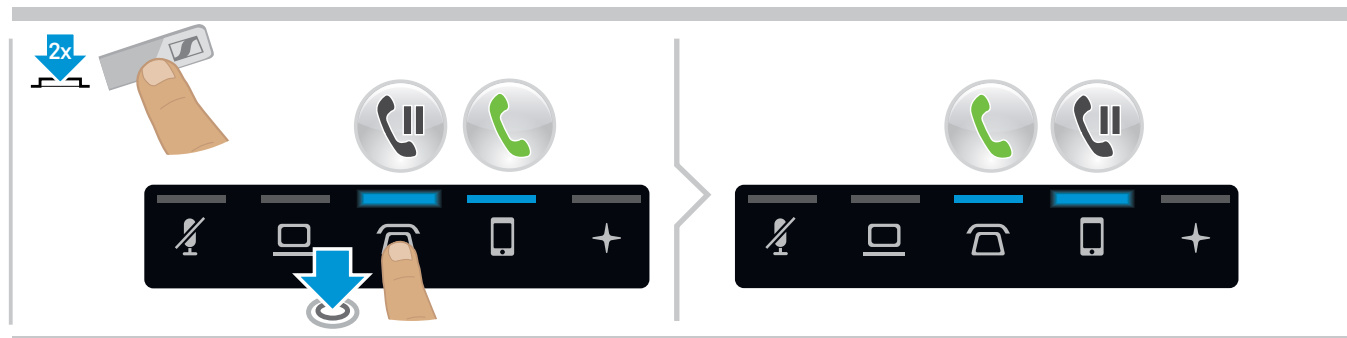

Konfigurowanie połączenia konferencyjnego

Za pomocą jednej stacji bazowej można:

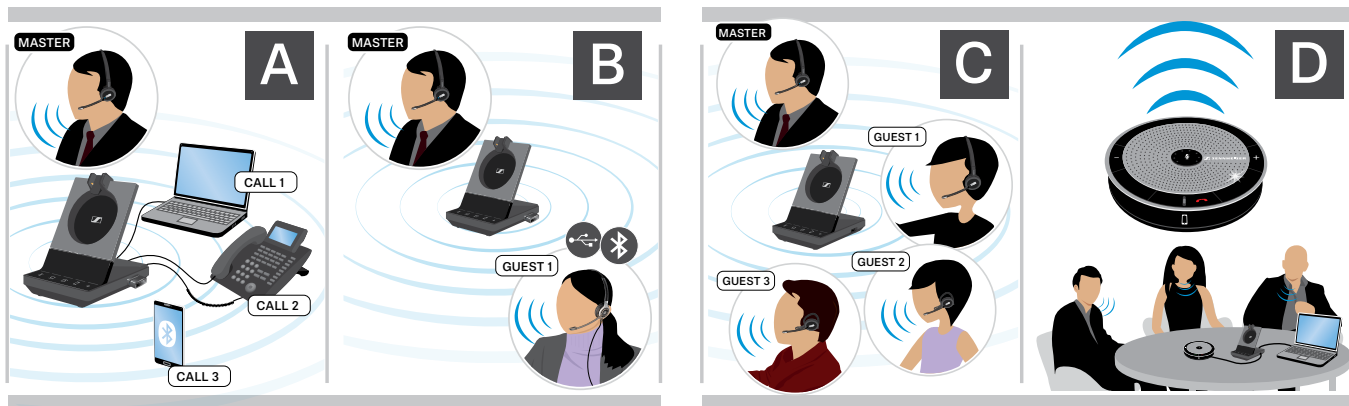

- **A** połączyć maksymalnie trzy połączenia z **podłączonych źródeł dźwięku** w jedną telekonferencję (patrz poprzedni rozdział),
- **B** skonfigurować **małą konferencję** z zestawem słuchawkowym SDW 5000 i dodatkowym zestawem słuchawkowym USB lub Bluetooth Sennheiser,
- **C** **dużą konferencję** z maksymalnie czterema zestawami słuchawkowymi SDW 5000,
- **D** skonfigurować konferencję za pomocą **zestawu głośnomówiącego USB** Sennheiser (np. SP 20).

Wszystkie opcje konferencyjne można łączyć. Można na przykład skonfigurować dużą konferencję z połączonymi 2 źródłami audio, w której podłączonych jest wiele zestawów SDW i jedno urządzenie Bluetooth lub USB.

Konfigurowanie niewielkiej konferencji przez USB lub zestaw słuchawkowy Bluetooth

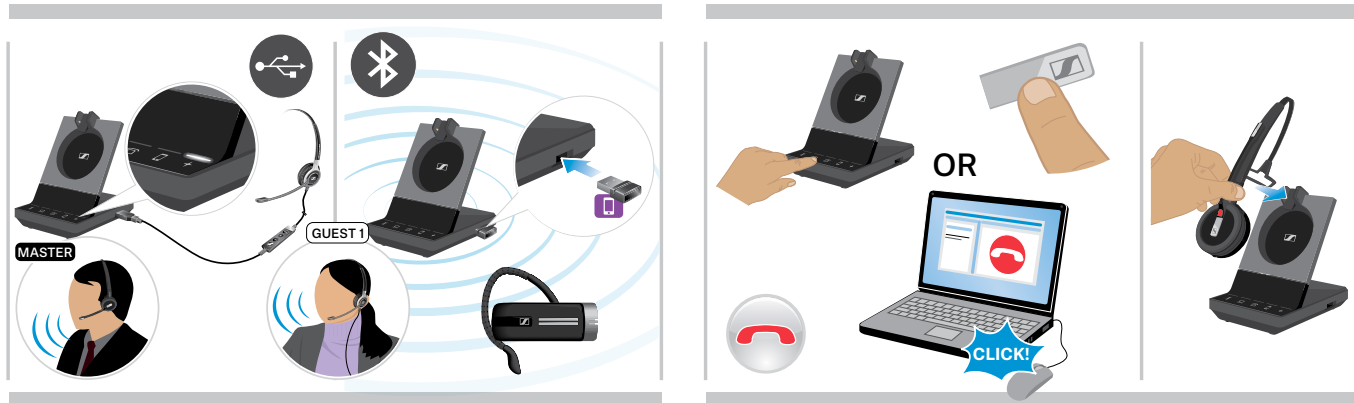

- ▶ Założyć zestaw słuchawkowy MASTER.
- ▶ Podłączyć zestaw słuchawkowy USB lub Bluetooth (patrz strona 16/17) do stacji bazowej. Dioda LED + świeci na biało.
- ▶ Aby dodać zestaw słuchawkowy GUEST należy naciskać przycisk Hook na zestawie słuchawkowym MASTER przez 10 sekund. W zestawie słuchawkowym *pojawi się komunikat głosowy* „Conference pairing successful”.
- ▶ Zadzwoń do innej osoby (patrz strona 34).

Aby **zakończyć połączenie** ale **utrzymać połączenie konferencyjne** należy:

- ▶ Zakończyć połączenie za pośrednictwem źródła dźwięku, stacji bazowej lub zestawu słuchawkowego MASTER. Wszyscy uczestnicy konferencji pozostają w kontakcie i można z nimi nawiązać nowe połączenie.

Aby **zakończyć połączenie konferencyjne** należy:

- ▶ Zakończyć połączenie za pośrednictwem źródła dźwięku, stacji bazowej lub zestawu słuchawkowego MASTER.
- ▶ Aby rozłączyć wszystkich uczestników konferencji należy umieścić zestaw słuchawkowy MASTER w uchwycie magnetycznym stacji bazowej, aby rozłączyć wszystkich uczestników konferencji.

Konfigurowanie dużej konferencji z maksymalnie 4 zestawami słuchawkowymi serii SDW

Zestaw słuchawkowy umożliwia nawiązywanie połączeń konferencyjnych z maksymalnie 4 zestawami słuchawkowymi SDW 5000. Pierwszy sparowany zestaw słuchawkowy (MASTER) służy do sterowania połączeniem.



Aby użyć nowego zestawu słuchawkowego MASTER należy:

- ▶ Umieścić zestaw słuchawkowy w stacji bazowej. Dioda LED zestawu słuchawkowego miga naprzemiennie w kolorze niebieskim/czerwonym, dopóki nie zostanie nawiązane połączenie ze stacją bazową. Dioda LED zestawu słuchawkowego mignie dwukrotnie na niebiesko.

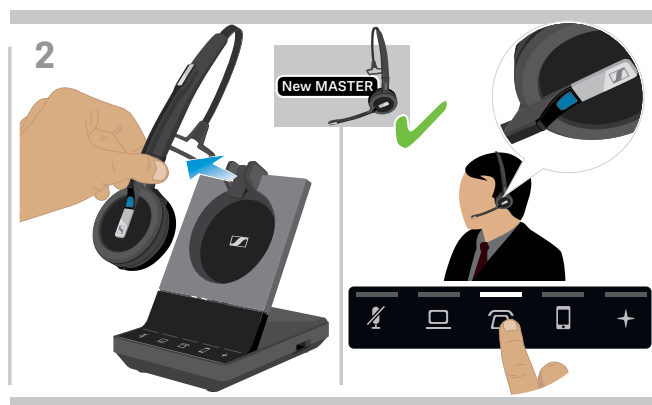

- ▶ Założyć zestaw słuchawkowy MASTER.
- ▶ Zmienić źródło dźwięku - jeśli to konieczne (patrz strona 34).



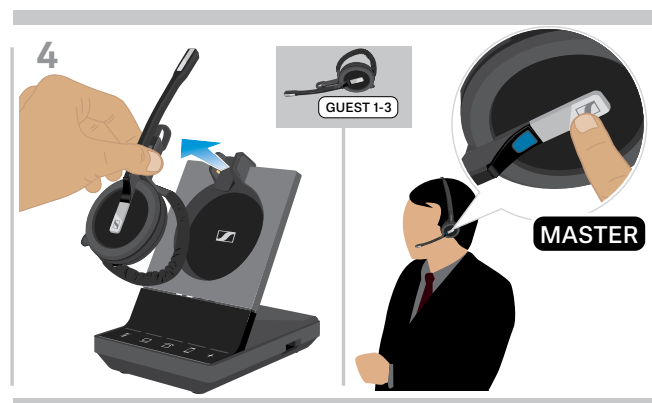

- ▶ Nacisnąć i przytrzymać przyciski Mute & Volume, umieszczając zestaw słuchawkowy GOŚĆ w stacji bazowej zestawu słuchawkowego MASTER. Dioda LED zestawu słuchawkowego miga naprzemiennie w kolorze niebieskim/czerwonym, dopóki nie zostanie nawiązane połączenie ze stacją bazową. Dioda LED zestawu słuchawkowego mignie dwukrotnie na niebiesko.

W zestawie słuchawkowym MASTER **pojawi się komunikat głosowy** „Conference pairing successful”.



- ▶ Wyjąć zestaw słuchawkowy GOŚĆ ze stacji bazowej.
- ▶ Aby dodać zestaw słuchawkowy GOŚĆ do połączenia konferencyjnego, należy naciskać przycisk Hook na zestawie słuchawkowym MASTER przez 10 sekund. W zestawie słuchawkowym **pojawi się komunikat głosowy** „Conference pairing successful”.
- ▶ W razie potrzeby należy dodać dodatkowe zestawy słuchawkowe GOŚĆ.



▷ Zadzwoń do innej osoby.
Dioda LED // na stacji bazowej świeci się na niebiesko.

GOŚĆ może odrzucić połączenie, naciskając przycisk Hook na zestawie słuchawkowym GOŚĆ.

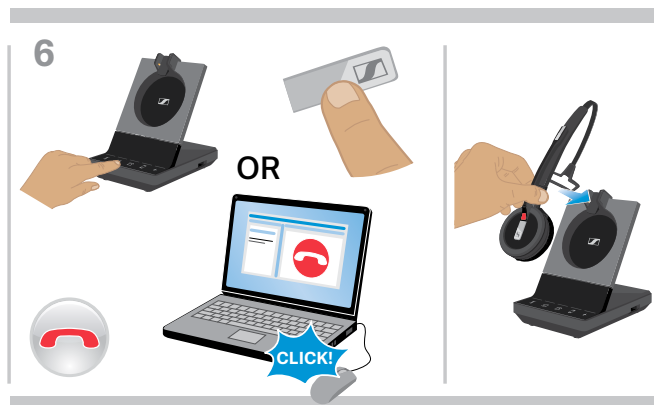

Aby **zakończyć połączenie** ale **utrzymać połączenie konferencyjne** należy:

- ▷ Zakończyć połączenie za pośrednictwem źródła dźwięku, stacji bazowej lub zestawu słuchawkowego MASTER. Można teraz zainicjować nowe połączenie z tymi samymi uczestnikami konferencji.

Aby **zakończyć połączenie konferencyjne** należy:

- ▷ Zakończyć połączenie za pośrednictwem źródła dźwięku, stacji bazowej lub zestawu słuchawkowego MASTER.
- ▷ Aby zakończyć konferencję należy umieścić zestaw słuchawkowy MASTER w uchwycie magnetycznym stacji bazowej.

i „easy pairing” („łatwe parowanie”) Aby następnie móc użyć zestawu słuchawkowego GOŚĆ z innymi stacjami bazowymi należy umieścić zestawy słuchawkowe GOŚĆ w innych stacjach bazowych. Dioda LED zestawu słuchawkowego miga naprzemiennie w kolorze niebieskim/czerwonym, dopóki nie zostanie nawiązane połączenie.

Dodawanie zestawu słuchawkowego GOŚĆ podczas połączenia za pomocą zestawu słuchawkowego MASTER







- ▷ Połączyć zestaw słuchawkowy USB lub Bluetooth (patrz strona 16/17) ze stacją bazową **LUB** Zadokuj i wyjmij zestaw słuchawkowy GUEST SDW 5000 (nie trzeba naciskać przycisku Mute).
- ▷ Aby dodać zestaw słuchawkowy GUEST należy naciskać przycisk Hook na zestawie słuchawkowym MASTER przez 10 sekund. Pojawi się komunikat głosowy „Conference pairing successful”. GOŚĆ może opuścić konferencję, naciskając przycisk Hook na zestawie słuchawkowym GOŚĆ.

Nawiązywanie połączenia konferencyjnego za pomocą zestawu głośnomówiącego USB Sennheiser

Jeśli zestaw słuchawkowy SDW jest zadokowany w stacji bazowej, zestaw głośnomówiący staje się zestawem MASTER. Jeśli zestaw słuchawkowy SDW nie jest zadokowany, głośnik działa jako zestaw słuchawkowy GOŚĆ.



- ▷ Podłączyć zestaw głośnomówiący do gniazda USB w stacji bazowej. Dioda LED  świeci na biało.
- ▷ Wybrać źródło(-a) dźwięku (patrz strona 34).
- ▷ Zadzwoń do innej osoby. W zależności od źródła dźwięku dioda LED // na stacji bazowej świeci się na niebiesko.
- ▷ Zakończyć połączenie za pośrednictwem źródła dźwięku lub głośnika i odłączyć zestaw głośnomówiący od gniazda USB.





Korzystanie z trybu dyktowania

Połączenia za pomocą pulpitu nagrywającego lub telefonu komórkowego z trybem dyktowania

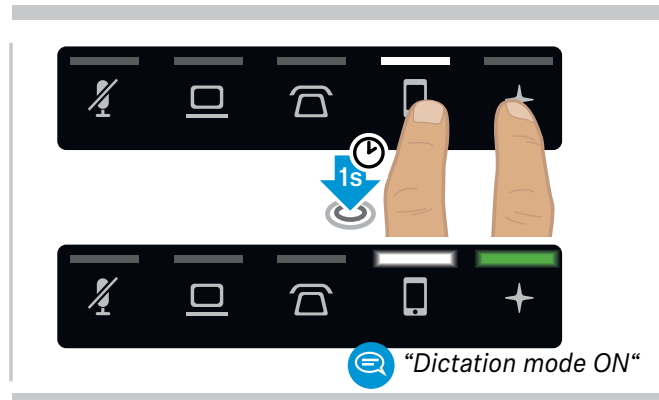
SDW 5000 posiada tryb dyktowania, który umożliwia nagrywanie rozmów telefonicznych za pośrednictwem aplikacji na komputerze. W tym trybie mikrofon jest zawsze otwarty w kierunku komputera, dzięki czemu można nagrać rozmowę na pulpicie lub telefonie komórkowym.

Aby włączyć tryb dyktowania:



- ▷ Należy upewnić się, że system jest w trybie bezczynności (brak aktywnego połączenia lub muzyki).
- ▷ Dotykać ikonę  lub  oraz + na stacji bazowej przez 1 sekundę.
Tryb dyktowania jest włączony. Pojawia się komunikat głosowy „*Dictation mode ON*“. Dioda LED stacji bazowej + świeci się na zielono, a wybrana dioda LED źródła dźwięku  lub  świeci na biało.

Tryb dyktowania pozostanie włączony, jeżeli zestaw słuchawkowy jest zadokowany.

Połączenia można odbierać i wykonywać tylko z wybranego źródła dźwięku (pulpit lub telefon komórkowy). Inne źródła dźwięku są nieaktywne.

Jeżeli zostanie odebrane połączenie w nieaktywnym źródle:



- ▷ Należy wyłączyć tryb dyktowania i odebrać połączenie.

Nagrywanie dźwięku z komputera

Połączenia lub dowolny sygnał audio można nagrywać bezpośrednio za pomocą aplikacji komputerowej. Słuchanie nagrań na komputerze jest możliwe tylko wtedy, gdy tryb dyktowania dla telefonów jest wyłączony (patrz wyżej).

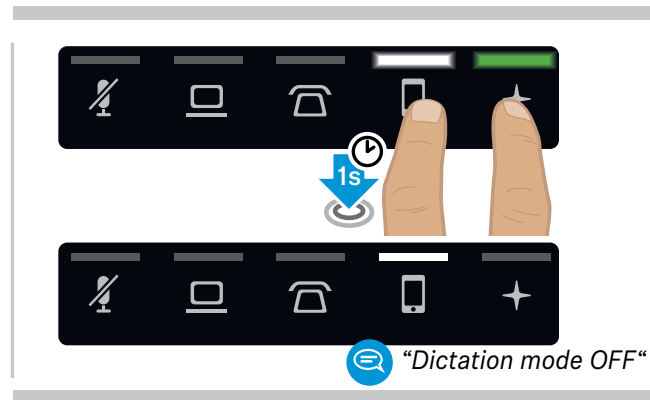
Aby wyłączyć tryb dyktowania:



- ▷ Dotykać ikonę  lub  (biała dioda LED) oraz + na stacji bazowej przez 1 sekundę.
Tryb dyktowania jest wyłączony. Pojawia się komunikat głosowy „*Dictation mode OFF*“. Dioda LED stacji bazowej + wyłącza się.

Tryb dyktowania zostanie również wyłączony, jeżeli stacja bazowa zostanie wyłączona lub ponownie uruchomiona.

Słuchanie muzyki za pomocą zestawu słuchawkowego

Muzyki można słuchać z komputera lub urządzenia mobilnego.

Jeżeli z telefonem komórkowym jest używany klucz sprzętowy Bluetooth BTD 800:

▷ Należy aktywować Bluetooth na urządzeniu mobilnym.



- ▷ Dotknąć ikonę lub . Odpowiednia dioda LED zaczyna świecić się na biało.
- ▷ Założyć zestaw słuchawkowy.



- ▷ Odtwarzać muzykę ze źródła audio. Dioda LED zestawu słuchawkowego oraz dioda LED + na stacji bazowej świecą się na fioletowo.

Dioda LED jest domyślnie wyłączona i można ją włączyć za pomocą aplikacji HeadSetup™ Pro.

i Jeżeli połączenie zostanie odebrane i przyjęte, muzyka zostanie wstrzymana i uruchomiona ponownie po zakończeniu połączenia (o ile odtwarzacz muzyki obsługuje tę funkcję).

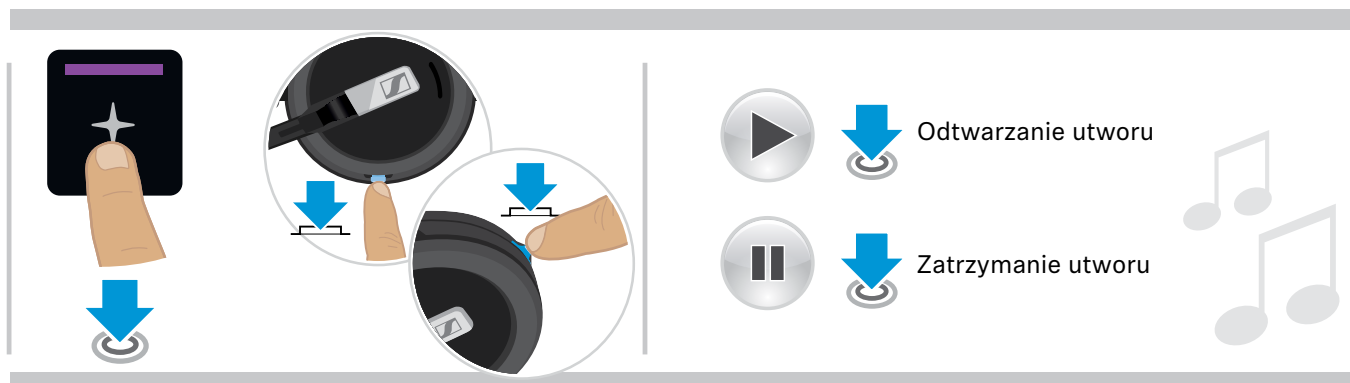

Korzystanie z czujnika ruchu

Zestaw słuchawkowy jest wyposażony w czujnik ruchu rejestrujący położenie zestawu słuchawkowego w pozycji spoczynkowej.

Włączanie/wyłączanie czujnika ruchu



- ▶ Założyć zestaw słuchawkowy i umieścić muszlę słuchawkową na lewym uchu.

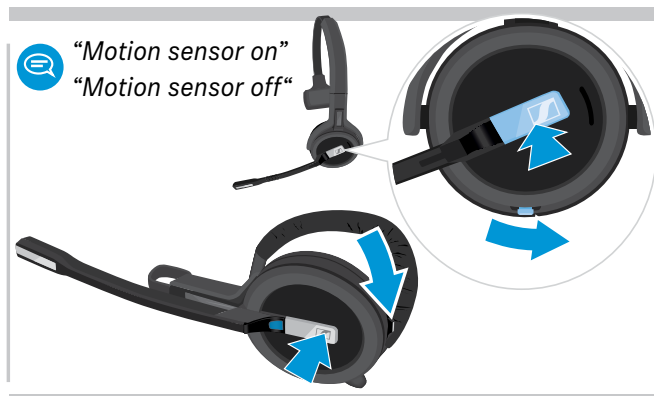

- ▶ Wcisnąć jednocześnie przycisk głośności oraz przycisk Hook jak przedstawiono na rysunku. Przytrzymać przyciski, do usłyszenia trzech sygnałów dźwiękowych. Czujnik ruchu jest włączony/wyłączony i można wybrać stronę używania. Pojawi się komunikat głosowy „*Motion sensor on*” lub „*Motion sensor off*”.



Można również zmienić te ustawienia za pomocą aplikacji HeadSetup™ Pro.

Korzystanie z czujnika ruchu

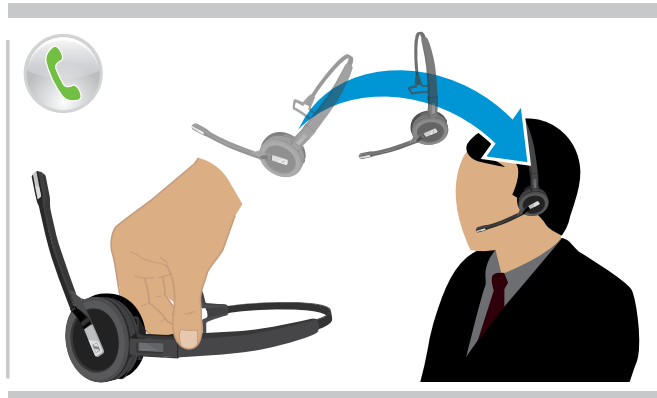

- ▶ Podnieść zestaw słuchawkowy z pulpitu i założyć go. Czujnik rejestruje ruch, a połączenie przychodzące jest przyjmowane.

SDW 30 HS | SDW 60 HS:

Muzyka zostanie wstrzymana po odłożeniu zestawu słuchawkowego i wznowiona po ponownym nałożeniu zestawu słuchawkowego.

Ładowanie zestawu słuchawkowego i przechowywanie zestawu słuchawkowego

Ładowanie zestawu słuchawkowego

Należy zawsze umieszczać zestaw słuchawkowy na stacji bazowej, aby zapewnić jego pełne naładowanie, kiedy jest to konieczne. Na krótko przed rozładowaniem akumulatora (pozostało 15 minut) w zestawie słuchawkowym pojawia się komunikat głosowy „recharge headset”.

Jeśli zestaw słuchawkowy nie był stosowany przez 12 godzin, wyłączy się, aby zachować baterię. Aby włączyć ponownie, należy nacisnąć przycisk Hook zestawu słuchawkowego. Tę funkcję można wyłączyć w [HeadSetup™ Pro](#).



- ▶ Umieścić zestaw słuchawkowy w uchwycie magnetycznym stacji bazowej. Diody LED stanu naładowania akumulatora zestawu słuchawkowego na zestawie słuchawkowym wskazują stan naładowania.



- Podczas ładowania dioda LED zestawu słuchawkowego świeci na niebiesko. Dioda LED zgaśnie po pełnym naładowaniu zestawu słuchawkowego.

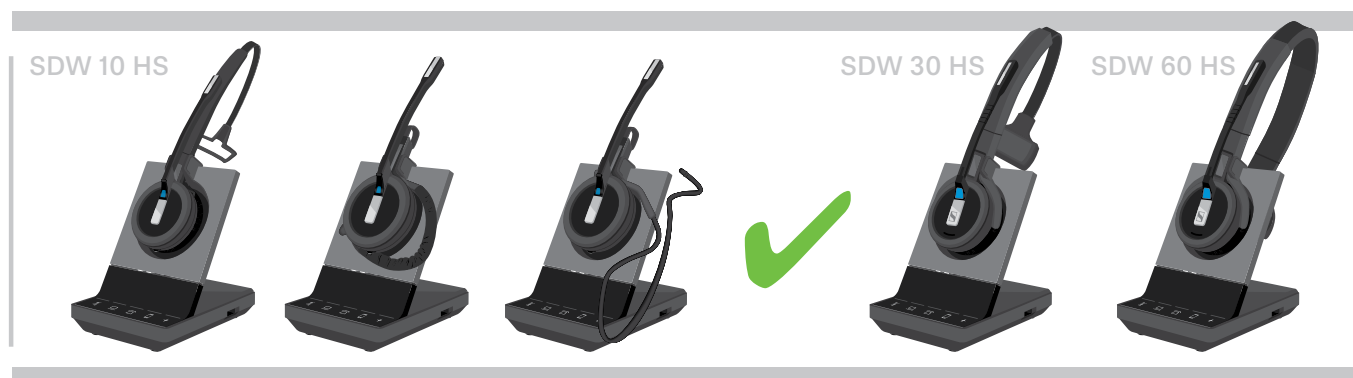

Ładowanie SDW 10 HS

| Segment diod LED | Wymagany czas ładowania | Odpowiada czasowi rozmów wynoszącemu | | |
|------------------|-------------------------|--------------------------------------|---------------------|-------------------|
| | | tryb super szerokopasmowy | tryb szerokopasmowy | tryb wąskopasmowy |
| | ok. 10 minut | ok. 1 godziny | ok. 2 godzin | ok. 3 godzin |
| | ok. 20 minut | ok. 2 godzin | ok. 4 godzin | ok. 6 godzin |
| | ok. 40 minut | ok. 3 godzin | ok. 6 godzin | ok. 9 godzin |
| | ok. 60 minut | ok. 6 godzin | ok. 8 godzin | ok. 10 godzin |

Ładowanie SDW 30 HS | SDW 60 HS

| Segment diod LED | Wymagany czas ładowania | Odpowiada czasowi rozmów wynoszącemu | | |
|------------------|-------------------------|--------------------------------------|---------------------|-------------------|
| | | tryb super szerokopasmowy | tryb szerokopasmowy | tryb wąskopasmowy |
| | ok. 10 minut | ok. 1 godziny | ok. 2 godzin | ok. 2 godzin |
| | ok. 20 minut | ok. 2 godzin | ok. 3 godzin | ok. 4 godzin |
| | ok. 40 minut | ok. 5 godzin | ok. 7 godzin | ok. 8 godzin |
| | ok. 60 minut | ok. 9 godzin | ok. 11 godzin | ok. 14 godzin |

Ładowanie zestawu słuchawkowego za pomocą ładowarki CH 30 | Ładowanie kilku zestawów jednocześnie

Ładowarka zestawu słuchawkowego CH 30 i źródło zasilania MCH 7 multi USB to opcjonalne akcesoria. CH 30 pozwala ładować dodatkowe zestawy słuchawkowe SDW, np. w celu dzielenia tej samej stacji bazowej podczas pracy zmianowej. Kilka CH 30 w połączeniu z MCH 7 pozwala na jednoczesne ładowanie do 7 zestawów słuchawkowych.

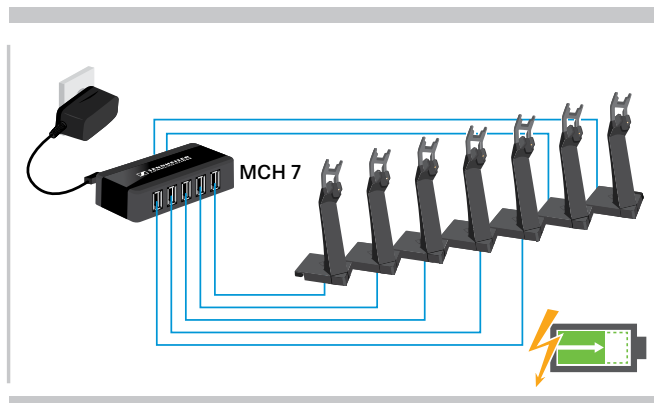
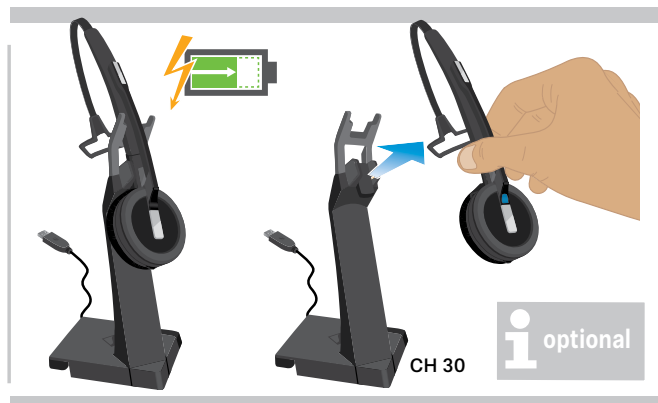

▶ Więcej informacji można znaleźć w Krótkim przewodniku dla CH 30 lub MCH 7.

Wyłączanie zestawu słuchawkowego podczas długiego nieużywania

Można wyłączyć system zestawu słuchawkowego lub zestaw słuchawkowy, gdy produkty nie są używane przez dłuższy czas (np. gdy jesteś na wakacjach).

Wyłączanie systemu zestawu słuchawkowego

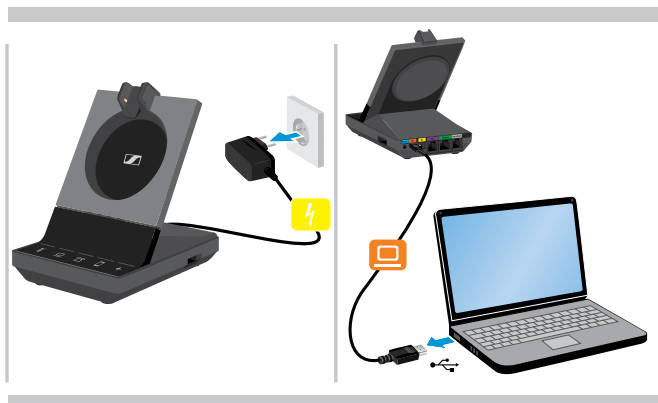

▶ Odłączyć stację bazową od źródła zasilania i komputera. Stacja bazowa i zestaw słuchawkowy natychmiast się wyłączają, wszystkie diody LED wyłączają się.

Wyłączanie zestawu słuchawkowego

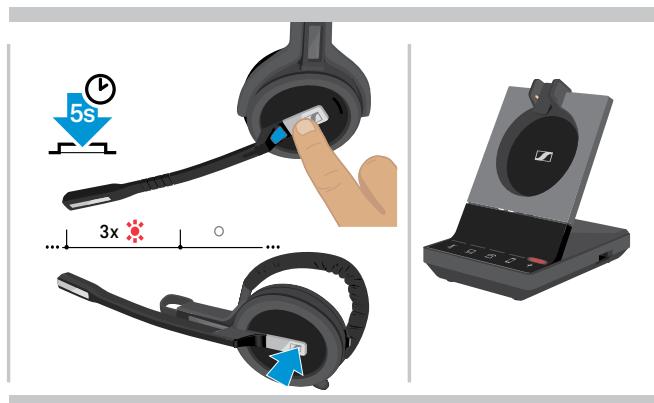

▶ Aby wyłączyć zestaw słuchawkowy należy nacisnąć i przytrzymać przycisk Hook przez 5 sekund. Dioda LED zestawu słuchawkowego mignie 3 razy na czerwono. Diody LED stanu zestawu słuchawkowego na zestawie słuchawkowym są wyłączone. + Dioda LED świeci na czerwono.

Aby ponownie włączyć zestaw słuchawkowy:

▶ Nacisnąć na przycisk Hook.

Dzielenie się miejscem pracy

Zestawy słuchawkowe SDW 5000 i stacje bazowe są ze sobą kompatybilne. W przypadku udostępniania miejsca pracy, można użyć jednej stacji bazowej z różnymi zestawami słuchawkowymi.

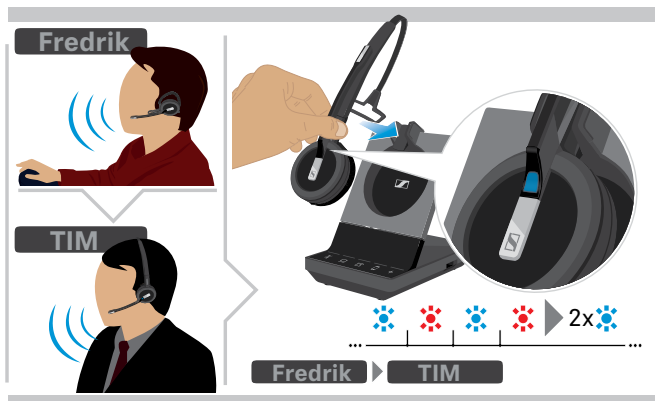

- ▶ Umieścić zestaw słuchawkowy, który ma zostać użyty w uchwycie magnetycznym stacji bazowej. Dioda LED zestawu słuchawkowego miga naprzemiennie na niebiesko / czerwono i dwukrotnie miga na niebiesko, jeśli parowanie się powiedzie. Zestaw słuchawkowy jest gotowy do użycia.

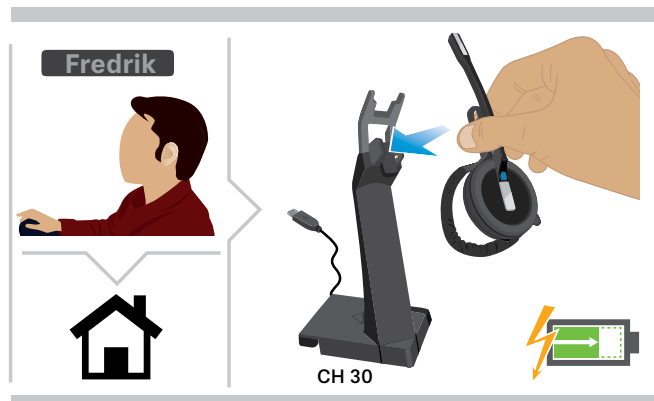

- ▶ Naładować nieużywane zestawy słuchawkowe, korzystając z opcjonalnej ładowarki zestawu słuchawkowego CH 30 (patrz strona 46).

Używanie zestawu słuchawkowego ze stacją bazową innej firmy (telefon DECT-GAP)



- ▶ Umieścić zestaw słuchawkowy w maksymalnej odległości 1 m od stacji bazowej innej firmy.
- ▶ Jednocześnie nacisnąć i przytrzymać przycisk Hook oraz przycisk wyciszania, aż pojawią się 3 sygnały dźwiękowe. Zestaw słuchawkowy przełącza się w specjalny tryb parowania, a dioda LED zestawu słuchawkowego miga naprzemiennie na niebiesko / czerwono.
- ▶ Ustawić stację bazową innej firmy na specjalny tryb parowania (patrz instrukcja obsługi stacji bazowej innej firmy). Domyślny kod zestawu słuchawkowego to „0000”. Zestaw słuchawkowy paruje się ze stacją bazową innej firmy. Jeżeli parowanie się powiedzie, dioda LED zestawu słuchawkowego zgaśnie.

Jeżeli parowanie nie powiedzie się w ciągu 60 sekund, zestaw słuchawkowy przełączy się z powrotem w tryb gotowości.

Aby sparować zestaw słuchawkowy ze stacją bazową serii SDW 5000, po sparowaniu go z urządzeniem obsługującym GAP należy:

- ▶ Umieścić zestaw słuchawkowy w uchwycie magnetycznym stacji bazowej. W takim przypadku parowanie nie zostanie zainicjowane za pierwszym razem, dlatego:
- ▶ Należy odłączyć zestaw słuchawkowy i ponownie go zadokować. Dioda LED zestawu słuchawkowego szybko zacznie migać na niebiesko/czerwono i zmieni kolor na niebieski po zakończeniu parowania. Zestaw słuchawkowy zacznie się ładować.

Czyszczenie i konserwacja zestawu słuchawkowego

UWAGA

Ciecze mogą uszkodzić elektronikę produktu!

Ciecze dostające się do obudowy urządzenia mogą spowodować zwarcie i uszkodzić elektronikę.

- ▷ Przechowywać wszystkie płyny z dala od produktu.
 - ▷ Nie używać żadnych środków czyszczących ani rozpuszczalników.
-
- ▷ Przed czyszczeniem odłączyć stację bazową od źródła zasilania.
 - ▷ Do czyszczenia produktu należy używać wyłącznie suchej i miękkiej ściereczki.

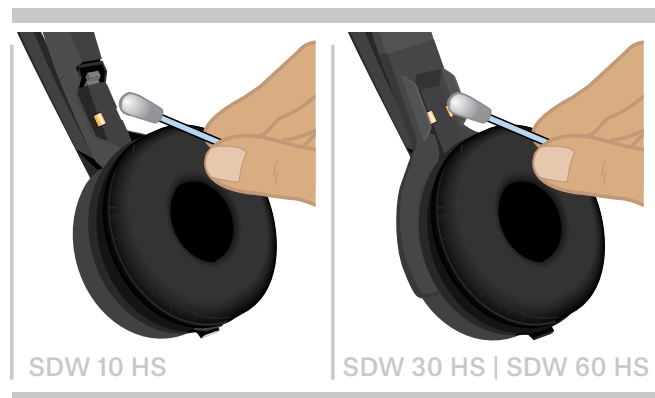

- ▷ Od czasu do czasu wyczyścić styki ładowania stacji bazowej i zestawu słuchawkowego za pomocą np. wacika.

Wymiana poduszek słuchawek

Ze względów higienicznych od czasu do czasu należy wymieniać poduszki słuchawek. Zapasowe poduszki słuchawek są dostępne u partnera Sennheiser.

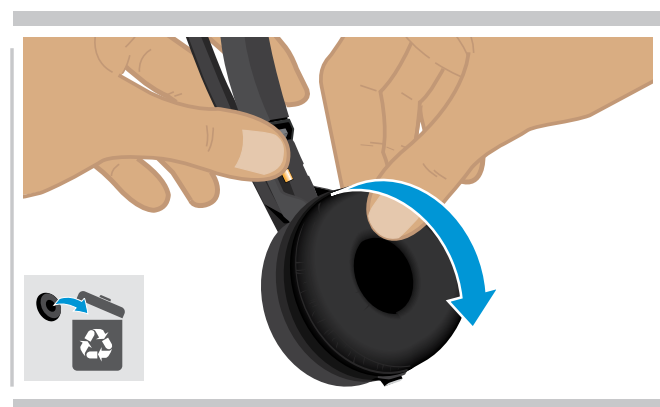

- ▷ Ostrożnie zdjąć starą poduszkę słuchawki z muszli słuchawkowej.

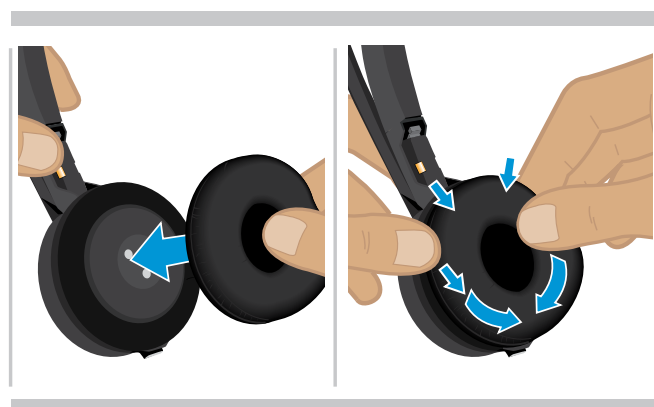

- ▷ Przymocować nową poduszkę słuchawki do muszli słuchawkowej, mocno uciskając poduszkę słuchawki.

Wymiana/usuwanie akumulatora zestawu słuchawkowego

UWAGA

Niebezpieczeństwo uszkodzenia produktu!

W okresie gwarancyjnym akumulator może być wymieniany wyłącznie przez autoryzowane centrum serwisowe Sennheiser, w przeciwnym razie gwarancja będzie nieważna.

- ▶ Należy skontaktować się z centrum serwisowym Sennheiser w przypadku chęci wymiany baterii. Aby znaleźć partnera Sennheiser w swoim kraju należy odwiedzić stronę www.sennheiser.com.

Poza okresem gwarancyjnym akumulator może zostać wymieniony lub usunięty przez wykwalifikowane centrum serwisowe lub wykwalifikowanego technika z działu IT lub serwisu. Instrukcje dla wykwalifikowanych techników dotyczące wymiany lub wyjmowania baterii są dostępne u partnera serwisowego Sennheiser.

Aktualizacja oprogramowania produktów

Można zaktualizować oprogramowanie układowe zestawu słuchawkowego i klucz sprzętowy Bluetooth, korzystając z bezpłatnego oprogramowania [HeadSetup™ Pro](#).

- ▶ Należy podłączyć stację bazową do komputera i zainstalować wymagane oprogramowanie (patrz strona 13).

Aktualizacja oprogramowania stacji bazowej i zestawu słuchawkowego

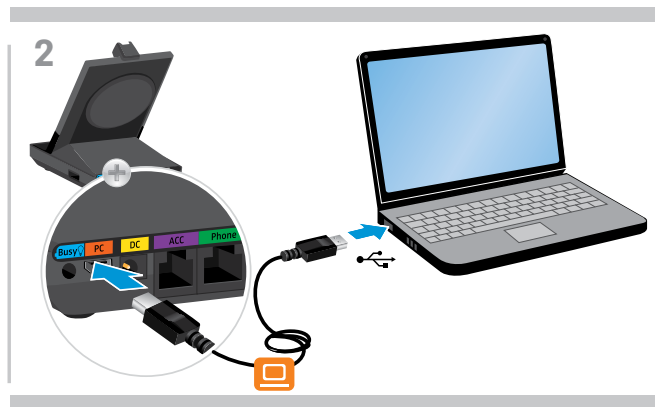

- ▶ Umieścić zestaw słuchawkowy w uchwycie magnetycznym stacji bazowej.
- ▶ Uruchomić aplikację [HeadSetup™ Pro](#).

[HeadSetup™ Pro](#) sprawdza, czy zainstalowane oprogramowanie układowe jest najnowszą wersją dostępną na serwerze Sennheiser. W razie potrzeby należy zaktualizować do najnowszej wersji. Zestaw słuchawkowy jest automatycznie aktualizowany za pośrednictwem stacji bazowej.



Aktualizacja oprogramowania klucza sprzętowego Bluetooth BTD 800 USB

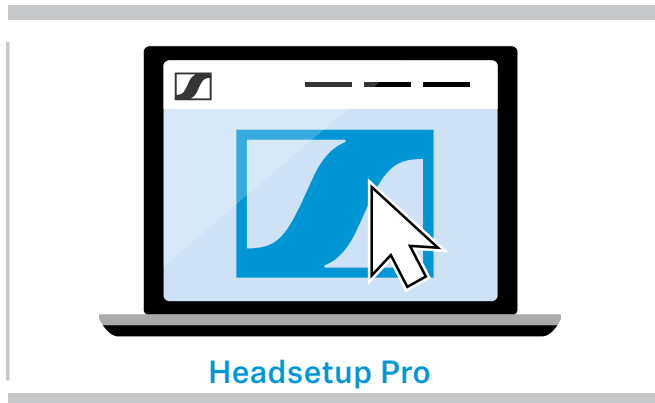
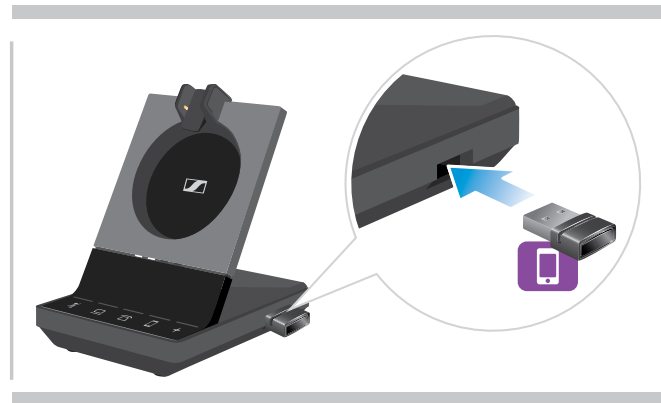

- ▶ Włożyć BTD 800 USB do portu USB w stacji bazowej. Niektóre starsze wersje klucza muszą zostać podłączone bezpośrednio do komputera w celu aktualizacji. „Nowe” klucze sprzętowe można rozpoznać po dwóch szarych liniach na dolnej stronie obudowy.

- ▶ Uruchomić aplikację [HeadSetup™ Pro](#). [HeadSetup™ Pro](#) sprawdza, czy zainstalowane oprogramowanie układowe jest najnowszą wersją dostępną na serwerze Sennheiser. W razie potrzeby należy zaktualizować do najnowszej wersji.

W przypadku wystąpienia problemów ...

| Problem | Możliwa przyczyna | Rozwiązanie | Strona |
|--|---|---|--------|
| Zestaw słuchawkowy jest umieszczony w stacji bazowej, ale dioda LED stanu ładowania jest wyłączona | Stacja bazowa nie jest podłączona do źródła zasilania | ▷ Podłączyć stację bazową do źródła zasilania. | 10 |
| | Akumulator jest bardzo mocno rozładowany | ▷ Poczekać kilka minut, aż zaświeci się dioda LED stanu ładowania. | 46 |
| | Wersja oprogramowania sprzętowego stacji bazowej jest starsza niż wersja oprogramowania sprzętowego zestawu słuchawkowego | ▷ Zaktualizować oprogramowanie sprzętowe stacji bazowej. | 50 |
| Połączenie między zestawem słuchawkowym a stacją bazową nie może zostać ustanowione | Zestaw słuchawkowy nie jest sparowany ze stacją bazową + dioda LED świeci się na czerwono | ▷ Umieścić zestaw słuchawkowy w stacji bazowej. | 46 |
| Złe połączenie między zestawem słuchawkowym a stacją bazową | Zasięg nadawania został przekroczony | ▷ Zmniejszyć odległość między zestawem słuchawkowym a stacją bazową | 33 |
| | | ▷ Dostosować zasięg radiowy. | 27 |
| Zakłócenia i utrata połączenia | Mikrofon ociera się o policzki lub brodę | ▷ Ustawić zestaw słuchawkowy tak, aby mikrofon znajdował się w odległości około 2 - 3 cm od kącika ust. | 18 |
| | Zbyt wiele systemów DECT w zasięgu fal radiowych | ▷ Zmniejszyć zasięg radiowy. | 27 |
| | Odległość między stacją bazową a telefonem stacjonarnym jest tak mała, że występują zakłócenia | ▷ Zwiększyć odległość między stacją bazową a telefonem stacjonarnym. | - |
| Akumulator zestawu słuchawkowego nie może zostać naładowany | Styki ładowania zestawu słuchawkowego lub stacji bazowej są zabrudzone | ▷ Wyczyścić styki ładowania w zestawie słuchawkowym i stacji bazowej. | 49 |
| | Akumulator jest uszkodzony/zużyty | ▷ Poprosić technika o wymianę akumulatora. | 50 |
| | Zestaw słuchawkowy nie został prawidłowo umieszczony w stacji bazowej | ▷ Sprawdzić, czy zestaw słuchawkowy został prawidłowo umieszczony w uchwycie magnetycznym. | 46 |
| Dźwięk z telefonu stacjonarnego jest zniekształcony i zakłócony | Stacja bazowa nie jest dopasowana do telefonu stacjonarnego. | ▷ Użyj przełącznika ABC, aby dopasować stację bazową do telefonu stacjonarnego. | 30 |
| Krótkie sygnały dźwiękowe zamiast komunikatów głosowych | Komunikaty głosowe są dezaktywowane | ▷ Aktywować komunikaty głosowe | 32 |

| Problem | Możliwa przyczyna | Rozwiązanie | Strona |
|---|---|---|--------|
| Czas rozmów jest skrócony | Zużyty akumulator | ▷ Poprosić technika o wymianę akumulatora. | 50 |
| | Duża odległość między stacją bazową a zestawem słuchawkowym | ▷ Zmniejszyć odległość, jeśli to możliwe. Większe odległości wymagają wyższej mocy nadawania i skrócenia czasu rozmów. | – |
| | Fast Link (szybkie łącze) aktywowane | ▷ Dezaktywuj Fast Link, aby oszczędzać energię akumulatora. | 27 |
| | Wiele systemów DECT na tym samym obszarze | ▷ Wyłączyć systemy DECT, które obecnie nie są wymagane. Zatory komunikacyjne wymagają wyższej mocy nadawania i skrócenia czasu rozmów. ▷ Ile systemów DECT może być używanych w tym samym pomieszczeniu? Zależy to od różnych czynników: ▷ Ameryki: do 40 systemów SDW w trybie wąskopasmowym lub w trybie szerokopasmowym o dużej gęstości (dostępny w HeadSetup™ Pro) ▷ Reszta świata: do 80 systemów SDW w trybie wąskopasmowym lub w trybie szerokopasmowym o dużej gęstości (dostępnych w HeadSetup™ Pro) | – |
| | Ustawienia trybu wąskopasmowego/ szerokopasmowego | ▷ Ustawić stację bazową na transmisję wąskopasmową, ponieważ wymaga ona mniej mocy niż transmisja szerokopasmowa. | 28 |
| Przerwane połączenia z powodu dużej gęstości | Duża gęstość: Zbyt wiele systemów DECT na tym samym obszarze | ▷ Zmniejszyć zasięg radiowy we wszystkich systemach DECT w danym obszarze. | 27 |
| | | ▷ Zmniejszyć jakość dźwięku do wąskopasmowego lub szerokopasmowego. | 28 |
| | | ▷ Upewnić się, że „Fast Link” nie jest wybrany na przełączniku DIP 4. | 27 |
| Zła jakość dźwięku: dźwięk jest zbyt cichy/ zniekształcony/ odbija się echem u innych osób / szum tła | Czułość mikrofonu nie jest prawidłowo ustawiona | ▷ Wyregulować czułość mikrofonu. | 30 |
| | Mikrofon jest za daleko od twoich ust | ▷ Wyregulować położenie mikrofonu. | 18 |
| Ustawienia przełącznika DIP nie działają | Ustawienia stacji bazowej zostały zaktualizowane i zastąpione przez HeadSetup™ Pro | ▷ Zresetować system | 53 |
| | Po zmianie przełączników DIP nie nastąpiło ponowne uruchomienie systemu | ▷ Na krótko odłączyć stację bazową od zasilania. | 26 |
| Zestaw słuchawkowy/ stacja bazowa nie reaguje na żadne naciśnięcie przycisku | Działanie zestawu słuchawkowego lub stacji bazowej jest nieprawidłowe | ▷ Zresetuj produkty do domyślnych ustawień fabrycznych. | 53 |
| Diody LED statusu baterii na stacji bazowej migają, a przycisk wielofunkcyjny jest podświetlony na czerwono | Wersja oprogramowania sprzętowego zestawu słuchawkowego jest starsza niż wersja oprogramowania sprzętowego stacji bazowej | ▷ Zaktualizować oprogramowanie sprzętowe zestawu słuchawkowego. | 50 |

| Problem | Możliwa przyczyna | Rozwiązanie | Strona |
|---|--|--|--------|
| Brak połączenia Bluetooth przez klucz sprzętowy BTD 800 USB | Klucz sprzętowy nie został prawidłowo włożony do stacji bazowej | ▷ Podłączyć klucz sprzętowy ponownie. | 14 |
| | Klucz sprzętowy i urządzenie mobilne nie są połączone | ▷ Sparować klucz sprzętowy i urządzenie mobilne (parowanie). | 15 |
| | | ▷ Aktywować Bluetooth na swoim urządzeniu mobilnym. | – |
| | Klucz sprzętowy i Bluetooth nie są połączone | ▷ Sparować klucz sprzętowy i Bluetooth (parowanie). | 16 |
| Klucz sprzętowy BTD 800 USB nie akceptuje nowych urządzeń (parowanie) | Lista parowania klucza sprzętowego została zakłócona | ▷ Wyczyścić listę wcześniej sparowanych urządzeń. | 16 |
| Gościnny zestaw słuchawkowy nie jest akceptowany | Gościnny zestaw słuchawkowy nie jest akceptowany na głównym zestawie słuchawkowym | ▷ Powtórzyć procedurę i zaakceptować gościnny zestaw słuchawkowy na głównym zestawie słuchawkowym. | 42 |
| | Gościnny zestaw słuchawkowy jest zbyt późno akceptowany na głównym zestawie słuchawkowym | | |
| | Zbyt wiele gościnnych zestawów słuchawkowych w użyciu | ▷ Opuścić konferencję za pomocą jednego z pozostałych zestawów słuchawkowych, naciskając przycisk Hook na tym zestawie słuchawkowym. | |
| Dioda zajętości nie świeci się | Złącze USB jest wyłączone: gniazdo diody zajętości jest podłączone do złącza USB | ▷ Włączyć złącze USB przez HeadSetup™ Pro. | – |

Jeśli wystąpi problem, którego nie ma w powyższej tabeli lub jeśli problemu nie da się rozwiązać za pomocą proponowanych rozwiązań, należy skontaktować się z lokalnym partnerem Sennheiser w celu uzyskania pomocy. Partnera Sennheiser w swoim kraju można wyszukać na stronie www.sennheiser.com.

Przywracanie domyślnych ustawień fabrycznych (Reset)

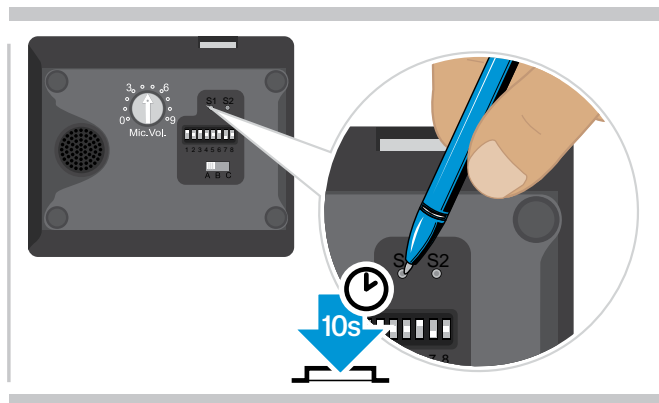

- ▷ Upewnić się, że stacja bazowa jest zasilana za pomocą kabla USB lub zasilacza.
- ▷ Użyć spiczastego przedmiotu, aby nacisnąć przycisk Set S1 przez ok. 10 sekund. Domyślne ustawienia fabryczne stacji bazowej zostaną przywrócone.

Dane techniczne

Zestaw słuchawkowy SDW 10 HS

| | | |
|-------------------------------------|---|--------------------|
| Wymiary (szer. x wys. x gł.) | 50 x 25 x 140 mm | |
| Waga w | pałak nauszny: 44 g pałak nagłowny: 58 g pałak naszyjny: 43 g | |
| Czas rozmowy | w trybie wąskopasmowym: | do 10 godzin |
| | w trybie szerokopasmowym: | do 8 godzin |
| | w trybie super szerokopasmowym: | do 6 godzin |
| Czas czuwania | 48 godzin | |
| Czas ładowania | 50%: ok. 30 minut 100%: ok. 1 godziny | |
| Zasięg (w zależności od otoczenia) | w zasięgu wzroku: | do 180 m / 590 ft |
| | w budynkach biurowych: | do 55 m / 180 ft |
| Głośnik reagujący na częstotliwości | 20 Hz - 16 kHz (w zależności od ustawień) | |
| Akumulator (wbudowany) | Polimer litowy; 3,7 V; 335 mAh | |
| Moc wyjściowa | Unia Europejska/Japonia: | max. 250 mW (EIRP) |
| | Stany Zjednoczone: | max. 100 mW (EIRP) |
| Typ głośnika | magnes neodymowy | |
| Typ mikrofonu | Cyfrowy mikrofon MEMs (2 mikrofony), redukcja szumu | |

Zestaw słuchawkowy SDW 30 HS | Zestaw słuchawkowy SDW 30 HS

| | | |
|-------------------------------------|---|--------------------|
| Wymiary (szer. x wys. x gł.) | SDW 30 HS: | 165 x 165 x 62 mm |
| | SDW 60 HS: | 165 x 170 x 62 mm |
| Waga | SDW 30 HS: | 98 g |
| | SDW 60 HS: | 136 g |
| Czas rozmowy | w trybie wąskopasmowym: | do 14 godzin |
| | w trybie szerokopasmowym: | do 11 godzin |
| | w trybie super szerokopasmowym: | do 9 godzin |
| Czas słuchania | w trybie szerokopasmowym: | do 12 godzin |
| | Pełne pasmo: | do 9 godzin |
| Czas czuwania | 44 godzin | |
| Czas ładowania | 50%: ok. 30 minut 100%: ok. 1 godziny 30 minut | |
| Zasięg (w zależności od otoczenia) | w zasięgu wzroku: | do 180 m / 590 ft |
| | w budynkach biurowych: | do 55 m / 180 ft |
| Głośnik reagujący na częstotliwości | 20 Hz - 20 kHz (w zależności od ustawień) | |
| Akumulator (wbudowany) | Polimer litowy; 3,7 V; 530 mAh | |
| Moc wyjściowa | Unia Europejska/Japonia: | max. 250 mW (EIRP) |
| | Stany Zjednoczone: | max. 100 mW (EIRP) |
| Typ głośnika | magnes neodymowy | |
| Typ mikrofonu | Cyfrowy mikrofon MEMs (2 mikrofony), redukcja szumu | |

Stacja bazowa

Wymiary (szer. x wys. x gł.)
 Waga
 Złącza

SDW BS 3**SDW BS 5**

87 x 122 x 105 mm

320 g

- | | |
|--|---|
| • Gniazdo zasilania DC | • Gniazdo zasilania DC |
| • Gniazdo mikro-USB PC | • Gniazdo mikro-USB PC |
| • Gniazdo USB | • Gniazdo USB |
| • Gniazdo lampki zajętości Busy | • Gniazdo lampki zajętości Busy |
| | • Gniazdo dodatkowe ACC |
| | • Gniazdo telefonu stacjonarnego Telefon |
| | • Gniazdo słuchawki Słuchawka |

Zakres częstotliwości DECT

| | |
|---------------------------|-----------------|
| Unia Europejska: | 1880 – 1900 MHz |
| Stany Zjednoczone: | 1920 – 1930 MHz |
| Japonia: | 1893 – 1906 MHz |

Moc wyjściowa RF

| | |
|---------------------------------|--------------------|
| Unia Europejska/Japonia: | max. 250 mW (EIRP) |
| Stany Zjednoczone: | max. 100 mW (EIRP) |

Zasilacz

Znamionowe napięcie wejściowe
 Znamionowy prąd wejściowy
 Częstotliwość sieci
 Znamionowe napięcie wyjściowe
 Znamionowy prąd wyjściowy
 Waga

100 – 240 V~

max. 0.3 A

50 – 60 Hz

5.0 V ---

2 A

około 100 g

Klucz sprzętowy Bluetooth BTD 800 USB

Wymiary (szer. x wys. x gł.)

22 x 16 x 6 mm

Waga

2 g

Bluetooth

wersja 4.2 / klasa mocy 1

Zasięg

do 25 m (w zależności od urządzenia)

Częstotliwość nadawania

2402 – 2480 MHz

Profile

- Profil zestawu słuchawkowego HSP (wersja 1.2)
- Profil zestawu głośnomówiącego HFP (wersja 1.7)
- Profil zaawansowanej dystrybucji dźwięku A2DP (wersja 1.3)
- Profil zdalnego sterowania Audio Video AVRCP (wersja 1.6)

Moc wyjściowa

max. 8 dBm (EIRP)

Typowa czułość

-89 dBm

Stacja bazowa | Zestaw słuchawkowy | BTD 800 USB | Zasilacz sieciowy

Zakres temperatur

| | |
|-----------------|-------------------------------------|
| pracy: | +5 °C do +45 °C / +41 °F do +113 °F |
| przechowywania: | -20 °C do +70 °C / -4 °F do +158 °F |

Względna wilgotność

| | |
|-----------------|------------|
| pracy: | 20% to 85% |
| przechowywania: | 20% do 95% |

Znaki towarowe

Znak słowny i logo Bluetooth® są zastrzeżonymi znakami towarowymi firmy Bluetooth SIG, Inc., a wszelkie wykorzystanie tych znaków przez firmę Sennheiser Communications A/S podlega licencji.

